

# WOODBRIDGE FIREPLACE INC.

## SÉRIES BDV, HDV

Manuel d'utilisateur et directives d'installation du foyer à gaz à évent direct

Modèles: BDV1400(N,P)-E, HDV1400(N,P)-E



Report # 0401GF015S

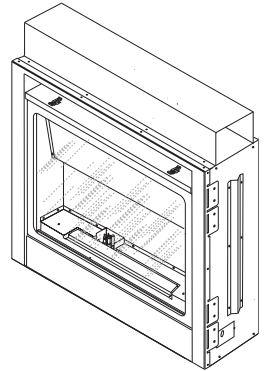

### AVERTISSEMENTS

SI LES INFORMATIONS CONTENUES DANS CE MANUEL NE SONT PAS SUIVIES EXACTEMENT, UN INCENDIE OU UNE EXPLOSION PEUVENT SE PRODUIRE ET ENTRAÎNER DES DOMMAGES MATÉRIELS, DES BLESSURES OU MÊME UN DÉCÈS.

– Ne pas entreposer ni utiliser de l'essence ou autres vapeurs ou liquides inflammables à proximité de cet appareil ou de tout autre appareil.

– QUE FAIRE SI VOUS SENTEZ UNE ODEUR DE GAZ

- N'allumez aucun appareil.
- Ne touchez pas aux interrupteurs électriques; n'utilisez aucun téléphone dans votre édifice.
- Appelez immédiatement le fournisseur de gaz du téléphone d'un voisin. Suivez les consignes du fournisseur de gaz.
- Si vous n'arrivez pas à joindre le fournisseur de gaz, appelez les pompiers.

– L'installation et l'entretien doivent être effectués par un installateur qualifié, une agence de service ou le fournisseur de gaz.

**AVERTISSEMENT :** Toute installation, tout ajustement, toute modification, tout service ou entretien inadéquats peuvent entraîner des blessures ou des dommages matériels. Référez-vous à ce manuel. Pour obtenir de l'aide ou plus d'informations, consultez un installateur qualifié, une agence de service ou le fournisseur de gaz.

Cet appareil doit être utilisé uniquement avec le type de gaz indiqué sur la plaque signalétique et ne peut être converti pour l'utilisation avec tout autre type de gaz, à moins que la conversion ne soit faite avec un kit certifié.

Cet appareil peut être installé dans une maison mobile établie de façon permanente, déjà sur le marché\*, là où la réglementation ne l'interdit pas.

\* Accord de vente conclu, non destiné à la revente, du fabricant.

### DANGER



**VITRE CHAUDE – RISQUE DE BRÛLURES.**

**NE TOUCHEZ PAS UNE VITRE NON REFROIDIE.**

**NE LAISSEZ JAMAIS UN ENFANT TOUCHER LA VITRE.**

L'écran pare-étincelles fourni avec ce foyer réduit le risque de brûlure en cas de contact accidentel avec la vitre chaude et doit être installé pour la protection des enfants et des personnes à risques.

**INSTALLATEUR :** laissez ce manuel avec l'appareil.  
**CONSOMMATEUR :** gardez ce manuel pour consultation ultérieure.

**DU FAIT DES TEMPÉRATURES ÉLEVÉES, L'APPAREIL DOIT ÊTRE PLACÉ EN DEHORS DES ZONES DE PASSAGE ET LOIN DES MEUBLES ET DES RIDEAUX.**

**ENFANTS ET ADULTES DOIVENT ÊTRE MIS EN GARDE DES DANGERS DE LA TRÈS HAUTE TEMPÉRATURE DES SURFACES ET DOIVENT GARDER LEUR DISTANCE POUR ÉVITER TOUTE BRÛLURE OU L'INFLAMMATION DES VÊTEMENTS.**

**LES JEUNES ENFANTS DOIVENT ÊTRE SURVEILLÉS LORSQU'ILS SONT DANS LA MÊME PIÈCE QUE L'APPAREIL.**

**AUCUN VÊTEMENT OU AUTRE MATIÈRE INFLAMMABLE NE DOIT ÊTRE PLACÉ SUR OU PRÈS DE L'APPAREIL.**

**NE PLACEZ JAMAIS DE MATIÈRES COMBUSTIBLES, ESSENCE OU AUTRES VAPEURS OU LIQUIDES INFLAMMABLES DANS LA MÊME PIÈCE.**

# CONTENU

<b>Information primordiale sur la sécurité.....</b>	<b>3</b>	<b>Branchement électrique.....</b>	<b>28</b>
<b>Branchement électrique .....</b>	<b>5</b>	Üæ& á^ { ^} á  ^&dã ~ ÁÁ.....	28
<b>Norme et règlements .....</b>	<b>5</b>	Qc  ~ } c^  Á ~  cÁ.....	28
<b>Information avant l'installation .....</b>	<b>6</b>	<b>Retirer la vitre .....</b>	<b>29</b>
Q • c ææ } Áæ Á^  eÁ^ ÁÓÉÉÁ á á • Á.....	6	<b>Installation Finale .....</b>	<b>30</b>
Ö æ á^  Áq  áá Á   • • á } • Á ÓVÁÁ.....	6	Ú æ   Áææ Á^ Á^ Á^   Á.....	30
Qcæ ááq • c  Á.....	6	Ú æ   Á^ Á^ &@ • Á.....	30
Ò } &æ   ^ { ^ } cÁ ~ Á   ^ ÁÁ.....	7	<b>ÉCRAN DE SÉCURITÉ</b>	<b>33</b>
Öá ^ } • á } • Á ~ Á   ^ ÁÁ.....	8	<b>REEMPLACEMENT</b>	<b>33</b>
Ò { }  æ & { ^ } cÁ ~ Á   ^ ÁÁ.....	9	Û [ áæá Á^ } Áæ Áq á^   Á^ Á æÁ.....	35
<b>Sécuriser le foyer au plancher ou encadrer .....</b>	<b>10</b>	Ø   { ^   Áæá á   ^ • Á   [ ~   Áæá   ^ { á - Á   á Á.....	35
<b>Dégagements .....</b>	<b>11</b>	Ø   { ^   Áæá á   ^ • Á.....	36
<b>Information sur l'installation .....</b>	<b>12</b>	Ø   { ^   Á^ Á   ^ Á.....	37
<b>Installation des conduits d'aération .....</b>	<b>13</b>	Ô [ ~ ] ^   Á^ Á æ ÁÁ.....	37
Á   . &æ c  } • Á   ^ } á   Á^   æ áq • c ææ } Á.....	13	<b>Nettoyage et entretien .....</b>	<b>38</b>
Á   æ ááææ } Á^ Áq • c ææ } Á.....	14	Ô [ { } æcá ^ } cÁ ~ Á   ^   Áæá á   ^ • Á á } d f   Á.....	38
Á • c ææ } Á^ Áæá ^ } c ææ } Á ~   Á^ Á ~   Áæ á - ÁÁ.....	17	Øæ { ^ Á^ Áæá á   ^ • Á.....	38
Conduits Flexibles.....	18	Øæ { ^ Á^ Á   ^   Á.....	38
Á [ ] &   • á } Á^ Áæá } á ~  ææ } Áq   á [ ] c ææ.....	19	Q • ^ { á   æ Á^ Áq ~   Á^ Á } cÁ.....	38
Installation sous le niveau du sol.....	21	Û • c- ^ Áq çææ ææ } ÁÁ.....	39
Installation pour sortie d'évacuation verticale.....	22	Ú [   c Á á   ÁÁ.....	39
Q • c ææ } Á^   cææ Á   ~   Á^ Á æ ÁÁÁÁÁÁ.....	23	Ó &@ • Á.....	39
Q • c ææ } Á ~   Á á   Á^ Á & á . ÁÁ.....	24	Šæ Á^ Á^   Á.....	39
<b>Installation du foyer .....</b>	<b>25</b>	<b>PIÈCES</b>	<b>40</b>
Á .   ááææ } Á ~ Á æ Á Á çá ÁÁ.....	25	<b>DISPONIBLES</b>	<b>40</b>
Á • c ææ } Á ~ Á^ æ Á Á æ Á ~   Á^ Á^ ^   Á   ^   ÁÁ.....	25	"   . { ^ } • Á^ Áæá ^ } c ææ } ÁÁ.....	40
Á [ ]  æ & { ^ } cÁ ~ Á • c- ÁÁ.....	25	"   . { ^ } • Á^ Áæá   c Á Á Á ÁÁ.....	41
<b>Vérification de la pression du gaz .....</b>	<b>27</b>	X^ á   ^ • Á^ á   ^ cÁ Á.....	42
		<b>Dépannage .....</b>	<b>45</b>
		<b>Garantie .....</b>	<b>verso du livret</b>

# INFORMATIONS IMPORTANTES SUR LA SÉCURITÉ

## INSTALLATEUR

Laisser ces directives au propriétaire.

## PROPRIÉTAIRE

Garder ces directives pour vos références futures.

## AVERTISSEMENT

- ~**Lire attentivement et en entier ce manuel d'utilisateur avant de l'assembler, de le faire fonctionner ou d'entretenir le foyer.**
- **Tout changement apporté à ce foyer ou à ses commandes peut s'avérer dangereux.**
  - **Une mauvaise installation ou un mauvais fonctionnement de ce foyer peut causer des blessures graves ou la mort par le fer, des brûlures, des explosions, des électrocutions ou des intoxications par le monoxyde de carbone.**

Le foyer est un appareil à ventilation. Ce foyer doit être correctement installé par une personne qualifiée dans ce domaine. La vitre doit être bien fixée et scellée. Si le foyer n'est pas installé conformément aux normes et par une personne qualifiée, il pourrait se produire une fuite de combustible.

**EMPOISONNEMENT AU MONOXYDE DE CARBONE :** Les premiers symptômes d'un empoisonnement au monoxyde de carbone sont similaires aux symptômes de la grippe avec maux de têtes, étourdissements et/ou nausées. Si vous ressentez ces signes, c'est peut-être parce que le foyer n'est pas installé correctement. Il faut aller respirer de l'air frais tout de suite! Le foyer doit ensuite être inspecté par une personne qualifiée dans ce domaine. Certaines personnes sont plus affectées par le monoxyde de carbone que d'autres, notamment les femmes enceintes, les gens atteints de maladies cardiaques ou pulmonaires, les personnes sous l'effet de l'alcool et ceux qui se trouvent à une altitude. Le gaz propane/LP et le gaz naturel sont inodores. Une odeur a été ajoutée à chacun de ces gaz afin que vous puissiez détecter toute fuite immédiatement. Cependant, l'odeur peut se dissiper. Il peut toujours y avoir du gaz sans le sentir. Assurez-vous d'avoir bien lu et compris chacune des directives de ce livre d'instructions. Gardez-le pour vos références, il vous sert de guide de fonctionnement et de sécurité pour votre foyer.

1. Cet appareil est conçu pour fonctionner au gaz naturel (LP) comme indiqué sur le panneau d'indices. Cet appareil n'est pas utilisable avec d'autres gaz.
2. Pour les utilisateurs de foyers à propane/LP : ne pas placer la bombonne à LP à l'intérieur d'une structure. L'unité doit être placée à l'extérieur. Nous déconseillons d'utiliser une bombonne à LP d'une capacité de moins que 100lbs.
3. Si vous sentez du gaz:
  - couper la sortie de gaz
  - n'essayer d'allumer aucun appareil
  - ne touchez à aucun interrupteur électrique; Ne pas utiliser pas le téléphone dans votre bâtiment
  - De chez un voisin, appeler immédiatement votre fournisseur de gaz. Suivre les instructions de votre fournisseur.
4. Ne jamais installer le foyer
  - dans un véhicule de loisirs
  - dans un endroit où il y a des rideaux, des meubles, des vêtements et autres objets inflammables se trouvant à moins de 42" de devant, dessus et côtés du foyer
  - dans un endroit passant
  - dans un endroit venteux
5. Enfants et adultes doivent rester loin des surfaces chaudes pour éviter des brûlures ou d'enflammer les vêtements. Le foyer reste chaud pendant certain temps après extinction. Laisser les surfaces se refroidir avant de les toucher.
6. Les enfants ne doivent pas être laissés sans surveillance s'ils se trouvent dans la même pièce que le foyer.
7. Le foyer ne doit être modifié sous aucun prétexte. Les pièces enlevées lors de l'entretien doivent être remplacées avant de faire fonctionner le foyer à nouveau.
8. Éteindre le foyer doit être fermé et laisser refroidir avant de l'installer, le réparer ou le nettoyer. Le foyer ne devrait être installé, réparé que par une personne qualifiée. Faire inspecter le système d'allumage annuellement par une personne qualifiée.
9. Vous devez garder les brûleurs, les compartiments de contrôle et les passages d'air propres en tout temps. More frequent cleaning may be needed due to excessive lint and dust from carpeting, bedding material, pet hair, etc. Turn off the gas valve and pilot light before cleaning fireplace.
10. Faites vérifier le système d'évacuation par un professionnel une fois par an. au besoin, faites nettoyer et/ou réparer le système d'évacuation. Voir Nettoyage et entretien, page 37.
11. Ne pas laisser de combustible, gaz et autres matériaux inflammables autour du foyer. N'allumez pas le foyer si vous vous servez de ces matériaux. Ne pas mettre de vêtements ou décorations sur le foyer ni autour.

# INFORMATIONS IMPORTANTES SUR LA SÉCURITÉ

12. Ne pas utiliser ce foyer pour cuire des aliments ou pour brûler du papier ou autres objets.
13. Ne jamais rien placer sur le foyer.
14. Ne pas utiliser des combustibles solides tels : bois, papier, etc.) dans ce foyer. Utiliser seulement les sortes de gaz qui sont indiquées sur le panneau d'indices.
15. Après installation de cet appareil, les files électriques doivent être mis sous terre conformément aux réglementations locales ou en absence de réglementations locales, il faut se conformer au Code National d'Électricité ANSI/NFPA 70 ou au Code CSA C22.1
16. Les conduits de combustible et de la ventilation ne doivent jamais être bloqués. Il faut allouer assez d'espace autour des sorties de ventilation qui se trouvent dans la chambre de combustion pour faciliter l'entretien et assurer un bon rendement.
17. Si le foyer est installé directement sur du tapis, des carreaux ou autre matériel combustible que sur le plancher en bois, il doit être placé sur un panneau de métal ou de bois de la même longueur et largeur que le foyer.
18. Ne pas utiliser pas le foyer si une des pièces a été immergée. Il faut dans ce cas appeler une personne qualifiée pour faire remplacer la pièce.
19. Ne pas utiliser le foyer si une des bûches est brisée.
20. Ne jamais insérer un souffleur, un échangeur de chaleur ou tout autre accessoire non approuvée dans ce foyer.

## IMPORTANT: À LIRE ATTENTIVEMENT

Expansion de l'air chaud dans le foyer peut causer des dommages à l'appareil et à votre propriété. Ne jamais utiliser de produits chimiques ou de produits inflammables dans le foyer. Ne jamais utiliser de produits inflammables ou de produits chimiques dans le foyer. Ne jamais utiliser de produits inflammables ou de produits chimiques dans le foyer.

## IMPORTANT: À LIRE ATTENTIVEMENT

Ne jamais utiliser de produits inflammables ou de produits chimiques dans le foyer. Ne jamais utiliser de produits inflammables ou de produits chimiques dans le foyer. Ne jamais utiliser de produits inflammables ou de produits chimiques dans le foyer.

**21. Des enfants en bas âge devraient être soigneusement dirigés quand ils sont dans la même salle que l'appareil.**  
 Les enfants en bas âge devraient être soigneusement dirigés quand ils sont dans la même salle que l'appareil. Les enfants en bas âge devraient être soigneusement dirigés quand ils sont dans la même salle que l'appareil.

**22. N'importe quel écran ou garde de sûreté enlevée pour entretenir un appareil doit être remplacé avant d'actionner l'appareil.**

**23. Manipulez la porte de verre avec soin pour éviter de le frapper ou rayer sur les objets durs.**  
**AVERTISSEMENT : N'actionnez pas l'appareil l'avant de verre étant coupé, fendu ou cassé. Le remplacement du verre devrait être fait par une personne autorisée ou qualifiée de service.**

**24. L'installation et la réparation devraient être faites par une personne qualifiée de service. L'appareil devrait être inspecté avant emploi et au moins annuellement par une personne de service professionnel. La plupart de nettoyage fréquent peut être dû exigé à la fibre excessive de la pose de tapis, du matériel de literie, etc. Il est impératif que des compartiments de commande, les brûleurs et le passage de circulation d'air de l'appareil soient maintenus propre.**

**AVERTISSEMENT: Une barrière (écran de sécurité) visant à réduire les risques de brûlures de la vitre de visualisation chaude est fournie avec cet appareil et la coquille être installé pour la protection des enfants et autres personnes à risque.**

*IMPORTANT: Ecran de sécurité doit être en place lorsque le foyer est en fonctionnement. Si la barrière est endommagée, la barrière doit être remplacé par la barrière du fabricant pour cet appareil. Tout écran de sécurité, garde, ou barrière retiré pour l'entretien de l'appareil, doivent être remplacés avant d'utiliser l'appareil.*

# CARACTÉRISTIQUES DU PRODUIT et RÉGLEMENTS

## SPÉCIFICATIONS DE L'APAREIL

- Il est approuvé pour être utilisé avec un gaz naturel ou propane. Voir les plaques de données correspondantes.
- Il ne doit pas être utilisé avec des combustibles solides.
- Il est approuvé pour être installé dans une chambre à coucher ou chambre secondaire.
- Il doit être installé selon les normes locales s'il y a lieu. S'il n'y a pas de normes ou règlements, servez-vous du code d'installation courant. ANSI Z223.1/NFPA, 54 aux EU, CSA B149.1 au Canada.
- Il est approuvé dans les maisons préfabriquées.
- Il doit être connecté correctement à un système d'évacuation.
- Il n'est pas approuvé dans les garde-robes ou des recoins.



Schéma 1 – Foyer

## RÉGLEMENTATIONS

Les appareils à évent direct aspirent l'air à combustion de l'extérieur de la demeure à travers les tuyaux de ventilation. Ces appareils ont été listés par le OMNI et sont conformes aux normes établies pour les FOYERS À GAS À ÉVENT DIRECT aux EU et au Canada comme suit :

TESTÉ POUR NORMES: ANSI Z21.88-2019/CSA 2.33-2019, CSA 2.17-M91 (R2009), CSA P.4.1-15

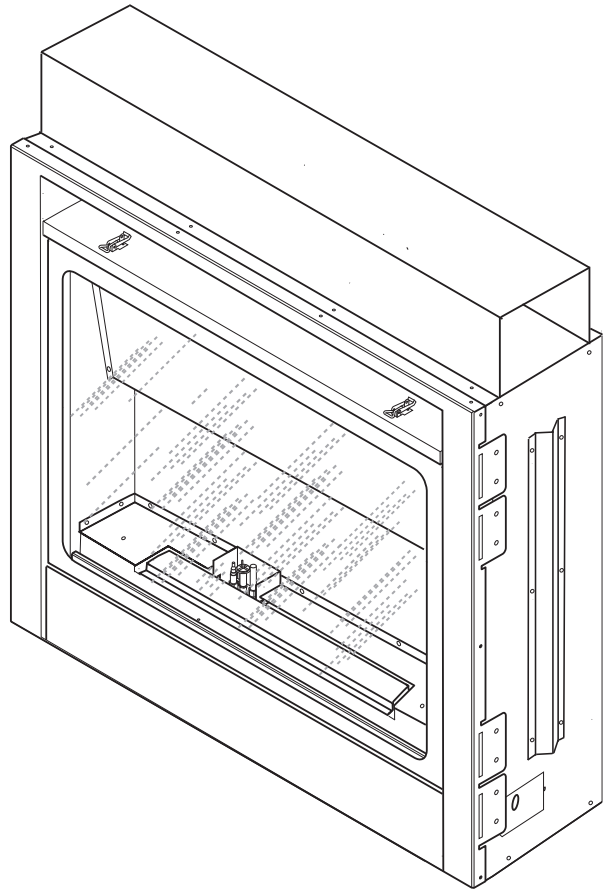
Cet appareil peut être installé comme une installation OEM dans une maison préfabriquée (États-Unis seulement) ou une maison mobile et doit être installé conformément aux instructions du fabricant et le Home Construction Fabriqués et la norme de sécurité, Titre 24 CFR, Part 3280, aux États-Unis, ou la norme pour l'installation dans les maisons mobiles, fabriqués Accueil Installations, CAN / CSA Z240 MH Series, au Canada. Cet appareil est destiné à une utilisation avec le gaz indiqué sur la plaque signalétique. Cet appareil n'est pas destiné à être utilisé avec le type de gaz indiqué sur la plaque signalétique. Cet appareil n'est pas convertible pour une utilisation avec d'autres gaz, sauf si un kit de conversion certifié.

## INFORMATION PRÉ INSTALLATION

- Aux États-Unis, l'appareil doit être incliné de 4% tous les 1,000 pieds au delà de 2,000 pieds de hauteur.
- Au Canada, les appareils sont certifiés pour des altitudes de 0- 4,500 pieds.

### GRANDEUR DES OUVERTURES, PRESSIONS ET BTU

#### GAS NATUREL

Pression Manifold: (W.C.)	3.5"
Provision de pression maximale	10.5"
Provision de pression minimale	4.5"

#### GAS PROPANE

Pression Manifold: (W.C.)	10"
Provision de pression maximale	13"
Provision de pression minimale	11"

No du modèle	Sorte de gaz	Grandeur de l'ouverture	Input Btu/hre
BDV1400NE	Naturel	#50	14,000
BDV1400PE	Propane	1.15 mm	14,000
HDV1400NE	Naturel	#47	18,000
HDV1400PE	Propane	1.25 mm	17,000

### AVANT DE COMMENCER

Lire ce manuel d'utilisateur et suivre les instructions attentivement. Faire l'inspection de tout le contenu de la livraison pour assurer qu'il n'y a pas eu de dommage lors du transport. Si certains items sont endommagés, informer votre vendeur immédiatement. Ne pas installer de foyer avec des pièces endommagées, incomplètes ni se servir de pièces substituées. Vérifier la liste de livraison pour assurer que toutes les pièces soient présentes. Vous devriez avoir reçu les pièces suivantes :

- Foyer (boîte du foyer et système d'allumage)
- Laine de verre, Ensemble de bûches.

### PIÈCES REQUISES POUR L'INSTALLATION

#### Outils :

- Tournevis Philips
- Marteau
- Scie et/ou scie à sabre
- Niveau
- Ruban à mesurer
- Perceuse électrique avec mèches
- Pincettes
- Équerre
- Clé à molette

#### Matériel pour le montage :

- Matériaux pour l'encadrement
- Matériaux pour la finition du mur
- Matériaux Silicone (non inflammable)
- Matériaux d'encadrement du foyer (non inflammable)
- Tuyauterie (conforme aux normes locales)
- Joint en T
- Scellant à tuyau qui est conforme pour être utilisé avec du Propane/LPG

# ENCADREMENT DU FOYER

Le cadre du foyer peut être construit avant ou après que le foyer soit mis en place. Suivez le schéma 2, qui indique les règlements d'installation. Pour les dimensions du foyer, voir schéma 3 à la page 8. Les parties supérieures du cadre peuvent s'installer au dessus des supports de boîte à feu. La boîte du foyer peut être installée directement sur un plancher combustible ou bien élevée sur une surface d'une hauteur appropriée. Si le foyer est placé directement sur du tapis, un plancher en tuiles, ou autre matériel combustible autre que les planchers en bois, on doit l'installer sur un panneau de bois ou de métal qui a les mêmes dimensions que la boîte.

## AVERTISSEMENT

**Ne mettez pas d'isolants ni aucun autre matériel autour de la boîte du foyer.**



Schéma 2 – Dimensions de l'encadrement

# INFORMATIONS PRÉ INSTALLATION

Model DV1400



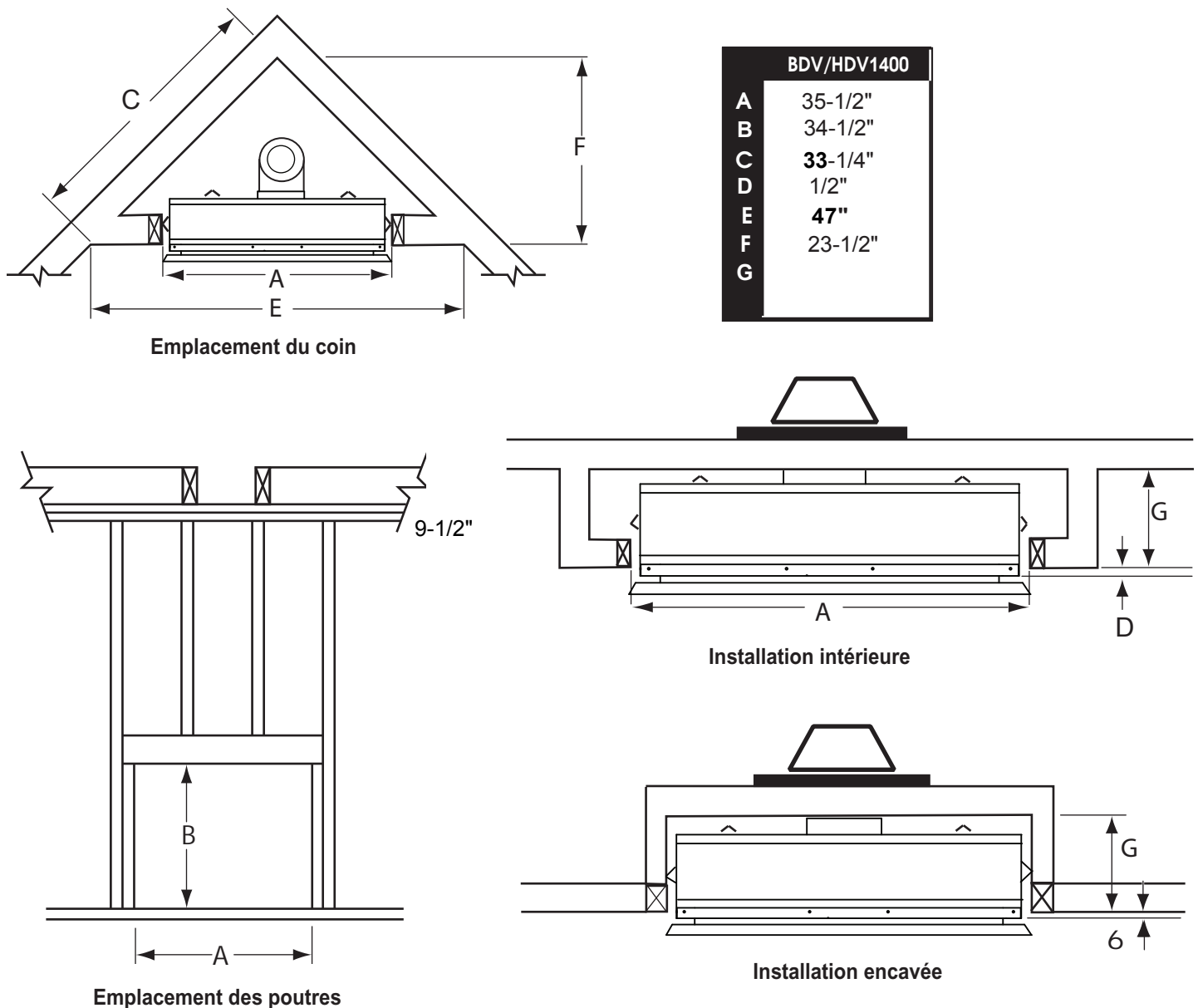
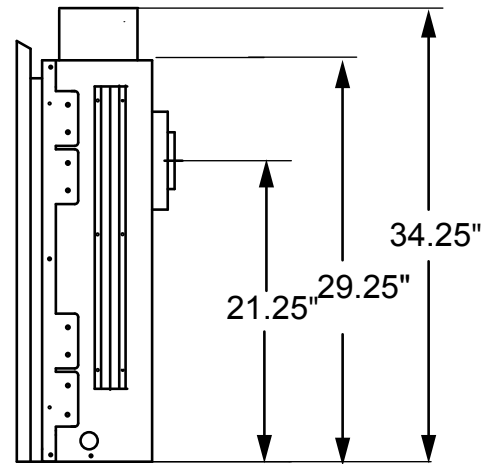
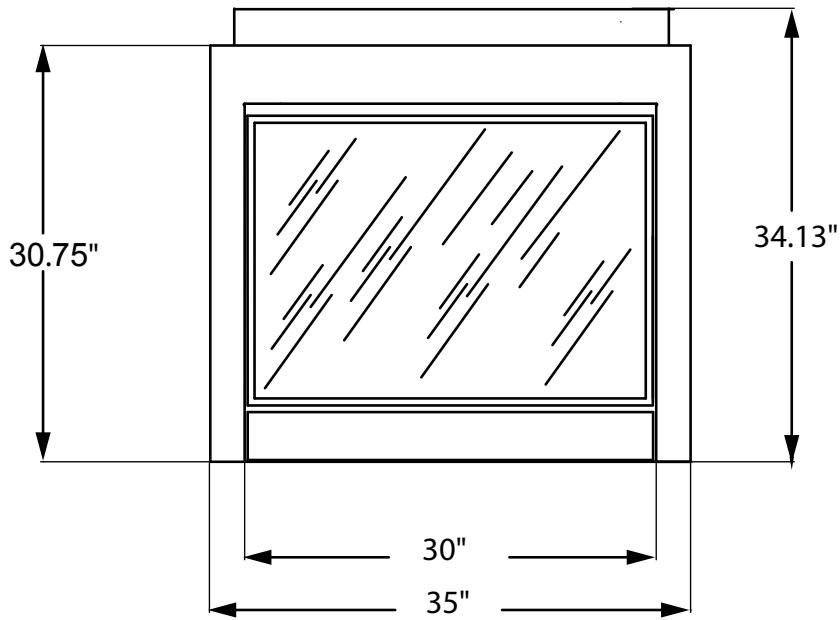
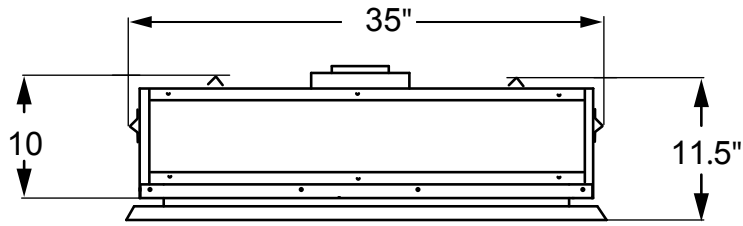

## EMPLACEMENT DU FOYER

L'installation de votre appareil doit être planifiée à l'avance. Il faut déterminer où sera installé le foyer et quelle est la configuration convenable pour la ventilation. Il faut planifier l'encadrement et les détails de finition et aussi décider de tout accessoire optionnel (e.g. ventilateur, interrupteur mural ou contrôle à distance) que vous désirez ajouter. Consulter les codes ou règlements de construction locaux afin de vous assurer de suivre les normes établies (ceci inclus inspection et permis). Les facteurs suivants doivent être pris en considération :

- Le dégagement en rapport aux murs de côtés, plafond, meubles/structures en bois et fenêtres se doit d'être respecté.
- L'appareil peut être installé le long d'un mur, en coin ou utilisé comme foyer avec extension extérieure. Voir le schéma 4 pour d'emplacement.
- L'emplacement choisi devrait être peu fréquenté, loin des meubles et des rideaux à cause de la chaleur qui se dégage de l'appareil.
- Ne bloquez jamais le devant du foyer.
- N'installez pas le foyer il ou y des gaz ou autres produits inflammables liquéfiés.
- Le circuit de conduit. Voir la partie sur la ventilation qui se trouve dans ce manuel, vous y trouverez les mesures allouées pour la ventilation.
- Cet appareil peut être installé dans une chambre à coucher. Voir le code ANSI Z223.1/NFPA 54 (édition courante) « National Fuel Gas Code » pour les règlements d'installation.

<b>A</b>	Sur le long d'un mur
<b>B</b>	En coin
<b>C</b>	En îlot**
<b>D</b>	Comme élément séparateur*
<b>E</b>	Sur un mur au coin d'une pièce
<b>F</b>	Installation extérieure
<b>Y</b>	Minimum de 7"

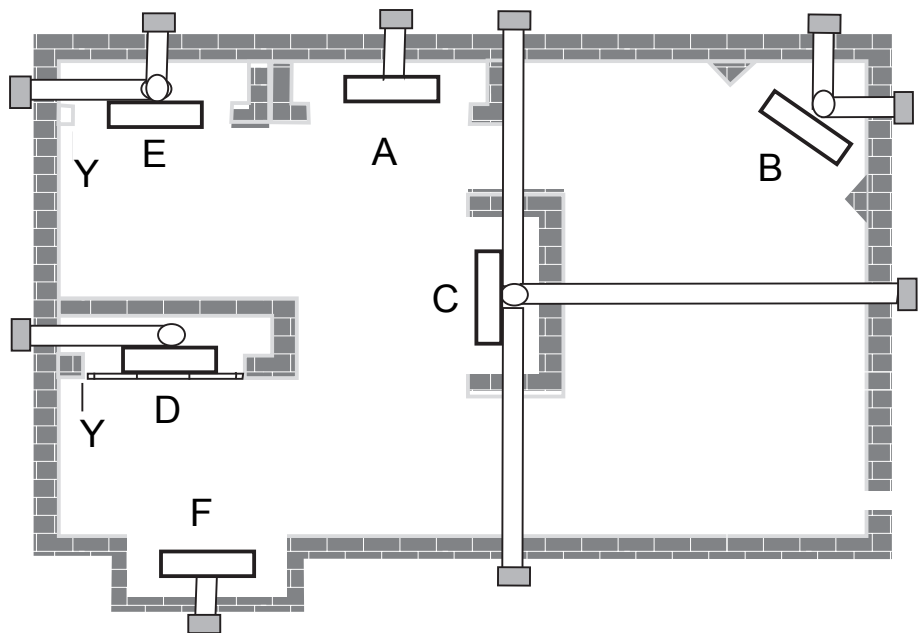

**Schéma 4 – Choisir l'emplacement du foyer**

\*\* Le foyer peut être installé en îlot (C) ou bien en élément séparateur (D) en autant que la partie horizontale du système d'évacuation (X) ne dépasse pas 20'. Voir Configuration d'arrêt horizontale du système d'évacuation aux pages 18 et 19.

\* Si vous installez votre foyer en (D) séparateur, ou (E) sur un mur au coin d'une pièce (Y), vous devez allouer un espace de 6" minimum à partir du mur perpendiculaire et du devant du foyer.

## ENCRAGE DU FOYER AU PLANCHER OU AU CADRE

Le foyer doit être ancré au plancher et/ou au crampons du cadre tel qu'illustré au schéma 5. Utiliser deux (2) vis à bois ou vis à ciment pour ancrer le foyer au plancher. Utiliser quatre (4) vis pour attacher le foyer au cadre. Les crochets de côté sont ajustables de 1/2" à 5/8" selon l'épaisseur du matériel utilisé.



Schéma 5 – Ancrer le foyer au mur et aux crampons du cadre de l'encadrement

## ESPACE À RESPECTER ENTRE LES COMBUSTIBLES

### AVERTISSEMENT

Quiconque ne respecte pas à la lettre les instructions dans la présente notice risque de déclencher un incendie. L'appareil ne doit pas être installé sur du tapis, des tuiles ou autre matériel combustible autre que les planchers en bois. Si le foyer est installé sur du tapis ou un plancher en vinyle il doit être monté sur un panneau en métal, en bois ou autre matériel inflammable aux mêmes dimensions que l'appareil (en largeur et en profondeur).

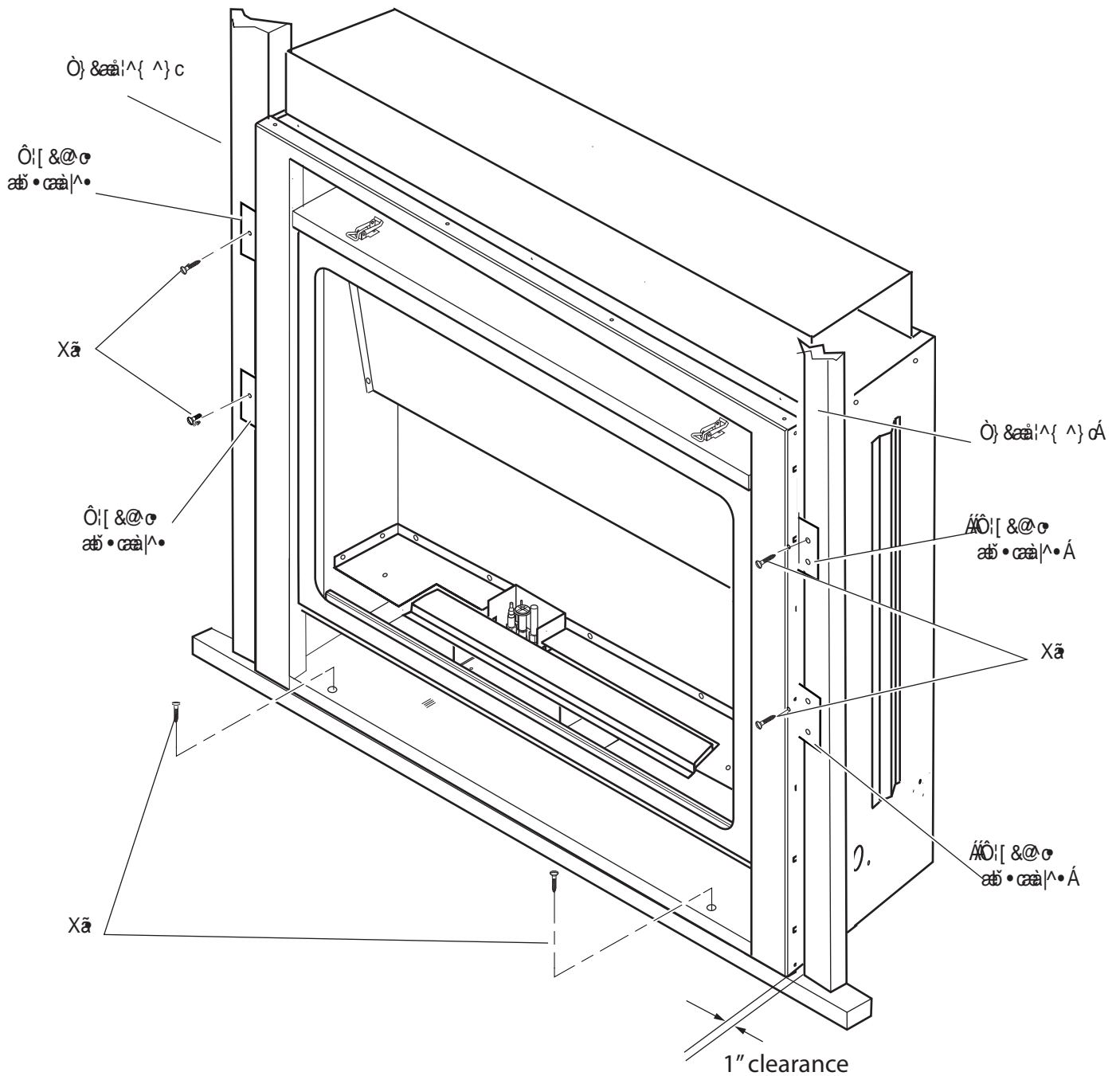
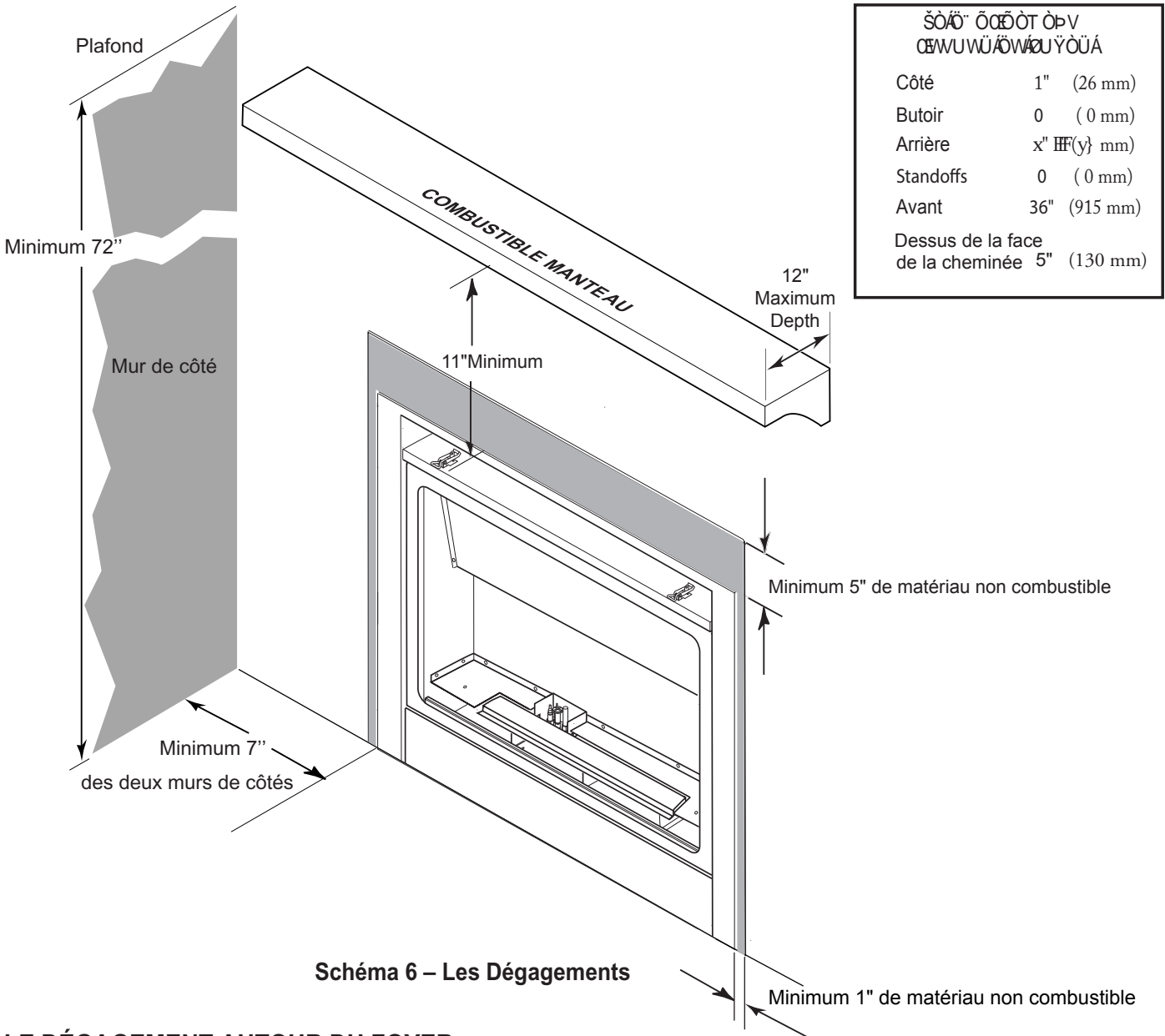

### LE DÉGAGEMENT AUTOUR DU FOYER

**NOTE:** La partie combustible qui se trouve au dessus du foyer ne doit pas déborder de plus que 3/4 de po. S'il dépasse 3/4 de po cette partie sera considérée comme une tablette et devra respecter les règlements qui sont décrits dans ce manuel.

## INFORMATIONS RELATIVES À L'INSTALLATION

### MATÉRIEL DE FINITION

**NOTE:** *Tout câblage pour contrôle à distance doit se faire avant de faire la finition pour éviter d'endommager l'appareil et d'éviter tout frais de réparation additionnel.*

### AVERTISSEMENT

**Ne jamais bloquer les grilles d'admission et de sortie du gaz, cela pourrait causer un incendie.**

Seulement des matériaux non inflammables peuvent être utilisés pour recouvrir la surface noire de l'appareil (e.g. Briques, tuiles, acier ou autres matériaux qui ont une marque UL de Zéro. Pour attacher des matériaux à la surface noire, vous pouvez vous servir d'adhésif qui tolère jusqu'à 300°F. Si vous voulez sceller les joints entre le mur et le foyer, utilisez un matériel qui a une capacité minimum de 300°F (RTV103 de General Electric ou équivalent).

### INSTALLATION DU SYSTÈME D'ÉVACUATION

### AVERTISSEMENT

**Quiconque ne respecte pas à la lettre les instructions dans la présente notice risque de déclencher un incendie ou une explosion entraînant des dommages, des blessures ou la mort.**

### NOTE

**Si ces directives ne sont pas respectées, la garantie sera annulée.**

### PRÉCAUTIONS À PRENDRE PENDANT L'INSTALLATION:

Consulter les règlements de constructions de votre localité avant de commencer. L'installateur doit s'assurer qu'il a choisi le bon système d'évacuation avant de débiter l'installation. Avant d'installer la trousse du ventilateur, l'installateur doit bien lire ce manuel d'instructions ainsi que les directives d'installation du système.

Cette trousse doit être installée par un technicien agréé. L'installateur doit suivre à la lettre les règlements suivants:

- Porter des gants et des lunettes de protection en tout temps.
- Être prudent lors de l'utilisation d'une échelle et sur la toiture.
- S'informer de l'emplacement des fils électriques dans les murs et au plafond.

La garantie sur votre système d'évacuation sera annulée si :

- des pièces endommagées sont installées au système d'évacuation.
- des modifications non autorisées sont apportées au système d'évacuation.
- des pièces non fabriquées et non approuvées par Woodbridge Fireplace Inc. sont utilisées.
- une installation autre que celle permise dans ces instructions est faite.

# INSTALLATION DU SYSTÈME D'ÉVACUATION

## AVERTISSEMENT

Cet appareil doit être alimenté en air de l'extérieur. Le système d'évacuation ne doit JAMAIS être attaché à une cheminée qui sert pour un appareil alimenté par un gaz solide. Chaque appareil à gaz doit avoir son propre système d'évacuation. N'utilisez pas des systèmes de ventilation en commun entre appareils.

## AVERTISSEMENT

Les parties horizontales de ce système d'évacuation demande un distance d'un minimum de 3" à partir du haut du tuyau et un minimum de 1" des côtés et du bas. Les parties verticales de ce système demandent un minimum de 1" de distance des matériaux combustibles et de tous les côtés du tuyau.



Schéma 7 – Distance des combustibles par rapport au tuyau de ventilation

# INSTALLATION DU SYSTÈME D'ÉVACUATION

## PLANIFICATION DE L'INSTALLATION

Il y a deux types d'installation d'évent direct :

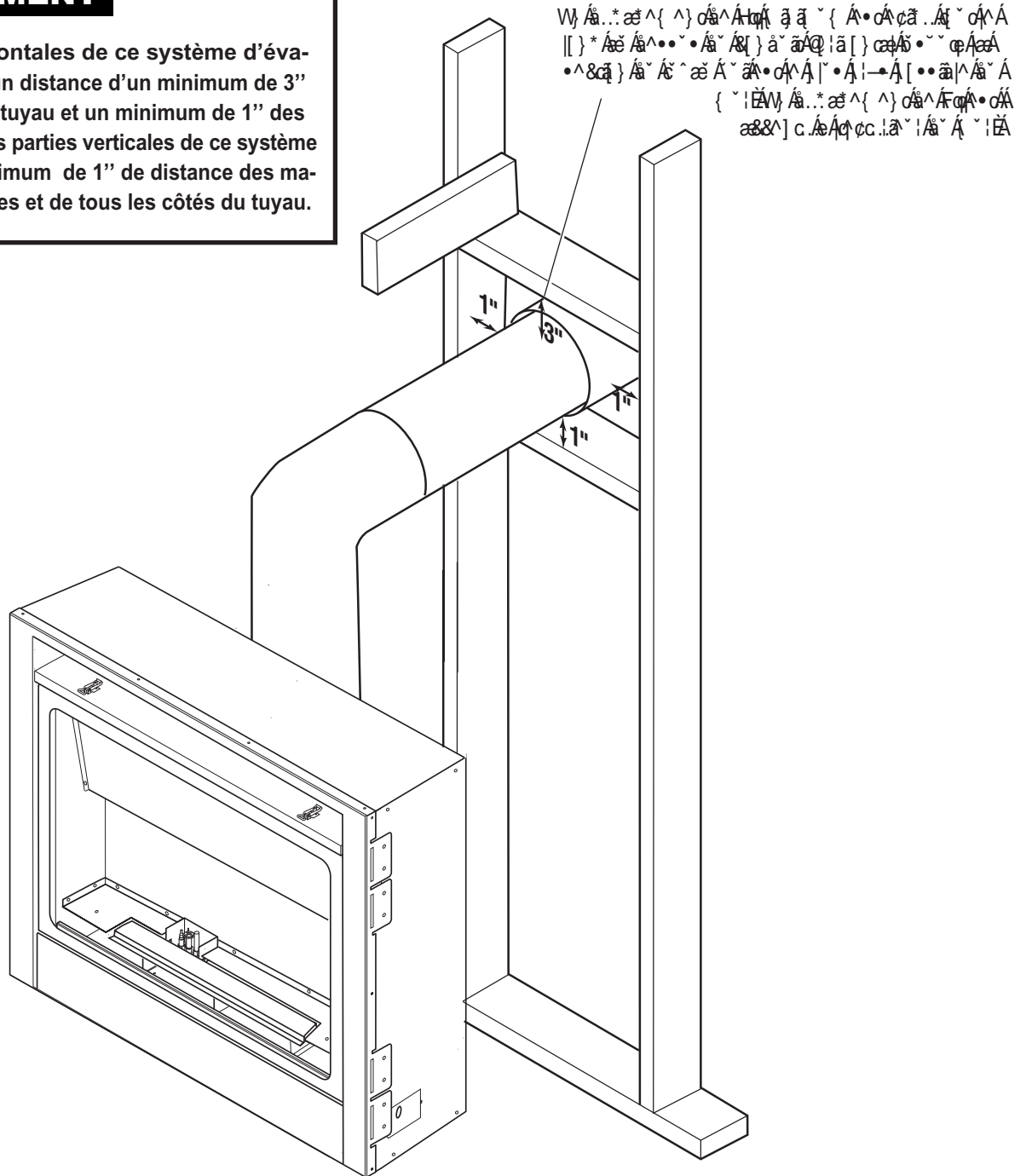
- Finition horizontale
- Finition verticale

Il est important de choisir la bonne longueur de tuyau selon le type de finition choisi. Il est tout aussi important de prendre en note l'épaisseur du mur.

### FINITION HORIZONTALE

Choisir le degré de la pente verticale désiré. Toute les sorties de ventilation horizontale doivent avoir une pente de  $\frac{1}{4}$ " pour chaque 12" de conduit vers la sortie.

Vous pouvez utiliser jusqu'à trois coudes de 90° pour la configuration de ce système d'évacuation. Voir Configuration, Finition Horizontale aux pages 19 et 20.

### FINITION VERTICALE

Mesurer la distance entre le plancher du foyer et le plafond. Ajoutez l'épaisseur du plafond, le degré d'angle vertical d'un deuxième étage ou d'un grenier, et allouez assez de hauteur pour la ventilation au dessus du toit.

**NOTE:** Vous pouvez utiliser deux coudes de 45° à la place d'un coude de 90°. Vous devez respecter la pente lorsque vous utilisez les coudes de 45°. Cet appareil est approuvé pour fonctionner avec trois (3) coudes de 90° maximum ou une combinaison de coudes de 90° et 45° jusqu'à un maximum de 270°.

Si l'installation se fait sur deux étages, des coupe-feux doivent être placés au niveau de chaque plancher. Si un ajustement est nécessaire pour le grenier, vous aurez besoin de tuyaux et coudes additionnels.

Vous pouvez utiliser une extension avec une sortie de ventilation qui expose le tuyau à l'extérieur de la maison. Voir Installation du système d'évacuation dans une extension ci-bas. Si le tuyau se trouve ans l'extension, il n'est pas exposé.

Il est très important que le système d'évacuation maintienne une balance entre la prise d'air de combustible et le courant d'échappement du gaz. Vous devez respecter les limitations établies qui s'appliquent pour la configuration de la ventilation.

## INSTALLATION DU SYSTÈME D'ÉVACUATION DANS UNE EXTENSION EXTÉRIEURE

Une extension est une structure semblable à une boîte qui est bâti pour couvrir la ventilation qui court le long d'un édifice. Cette extension est nécessaire pour ce type de ventilation.

### NOTE

La construction de l'extension et la façon d'utiliser les coupe-feux peut varier, selon le type d'édifice. Ces instructions ne remplacent pas les exigences du code de construction de votre localité. Vous devez suivre tous les règlements de construction locaux.

### NOTE

Si l'installation se fait dans une extension, vous devriez l'isoler de la même façon que pour les murs extérieurs de votre maison. Ceci est très important dans les climats froids. L'isolation doit être faite d'un matériel combustible. Respecter les dégagements appropriés par rapport à tous les matériaux combustibles.

### AVERTISSEMENT

Ne pas utiliser le sac entier de laine de roche pour couvrir le brûleur. La flamme pourrait ne pas brûler correctement et entraîner la formation de suie.

# INSTALLATION DU SYSTÈME D'ÉVACUATION

## FINITION HORIZONTALE



Schéma 8 – Emplacement de la sortie de ventilation horizontale

### DISTANCES MINIMALES

- A = Espace de \*12'' (305mm) minimum au dessus d'une plateforme, une véranda, un patio, un balcon ou un porche.
- B = Espace de \*12'' (305mm) minimum avec les fenêtres ou portes qui peuvent s'ouvrir
- C = Espace entre toute fenêtre qui est fermée en permanence {nous recommandons une distance de \*12'' (305mm) minimum pour éviter toute condensation sur la fenêtre}.
- D = Espace verticale de \*18'' (457mm) minimum entre le soffit ventilé qui se situe au dessus du moniteur, à l'intérieur d'une distance horizontale de deux (2) pieds (610mm) de la ligne de centre du moniteur.
- E = Espace de \*12'' (305mm) minimum entre le soffit non-ventilé. La distance entre un soffit en vinyle est {\*30'' (762mm) min}.
- F = Espace entre un coin extérieur (voir page 12).
- G = Espace entre un coin intérieur (voir page 12).
- H = \* Ne doit pas être installé au dessus d'un lecteur de gaz/régulateur qui se situe à l'intérieur de trois (3) pieds à partir du centre du régulateur.
- I = Espace de \*3' (914mm) minimum pour l'entretien des conduits d'évacuation.
- J = Espace de \*12'' (305mm) minimum entre un conduit d'évacuation non mécanique se trouvant sur l'édifice ou tout autre sortie d'air de combustion pour d'autres appareils.
- K = Distance de \*6' (1829mm) minimum avec un conduit d'aération mécanique.
- L = Distance entre un trottoir pavé ou une entrée de maison pavée se situant sur une propriété publique {\*\*7' (2133mm) minimum}.
- M = Distance de {\*12'' (305mm) minimum} sous une véranda, un porche, un patio ou un balcon}.
- N = L'espace au dessus du toit est de 24'' minimum ou de tout autre obstacle 18'' (457mm).

- \* Tel que stipulé dans le Code d'Installation CAN/CGA B149, Notez : Les codes et règlements peuvent varier selon la localité sur les espaces.
- \*\* Un conduit ne doit pas se terminer directement au dessus d'un trottoir ou d'un stationnement pavé, qui se situe entre deux maisons unifamiliales et qui alimente les deux maisons.
- \*\*\* Espace permis seulement si la véranda, le porche, le patio ou le balcon est complètement ouvert sur un minimum de deux côtés au dessus du plancher.

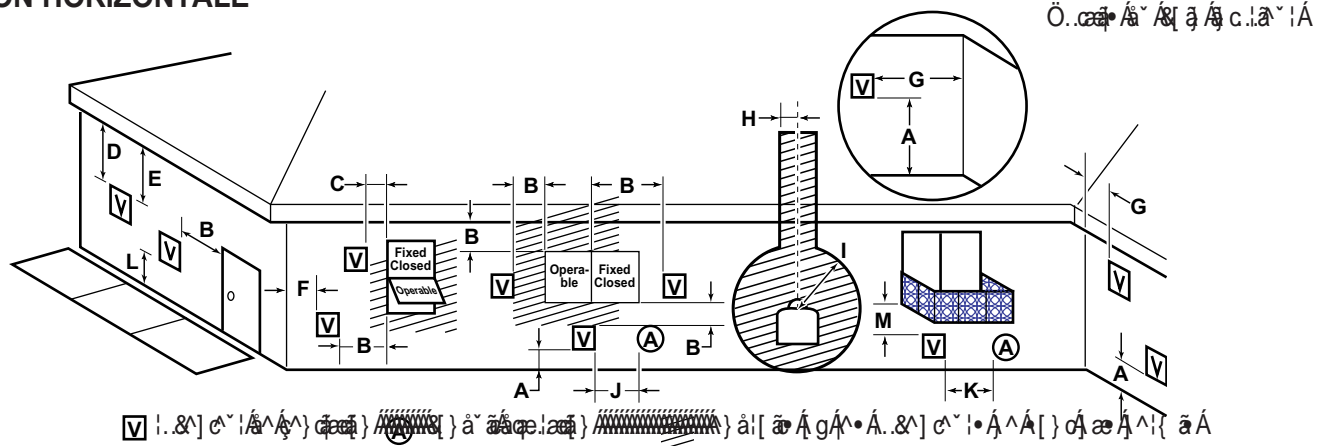
### AVERTISSEMENT

**Gardez toujours les distances minimales autour des systèmes d'évacuation. Pour les tuyaux de ventilation horizontaux, les distances minimum entre les matières inflammables sont de 3'' du haut et 1'' des côtés et du bas du système d'évacuation jusqu'à ce que le tuyau pénètre le mur vertical le plus proche. Vous devez maintenir une distance de 1'' minimum autour du tuyau. Ne remplissez pas les espaces d'air ouverts avec de l'isolation ou autre matériaux. Ceci pourrait causé une hausse de température et pourrait causé un incendie.**

# INSTALLATION DU SYSTÈME D'ÉVACUATION

À l'installation, il est important de respecter les dimensions indiquées dans ce schéma pour garantir l'efficacité et la sécurité du système d'évacuation.

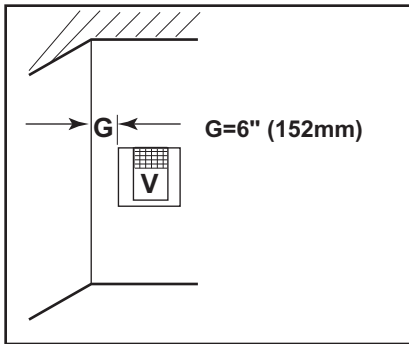

Coin intérieur

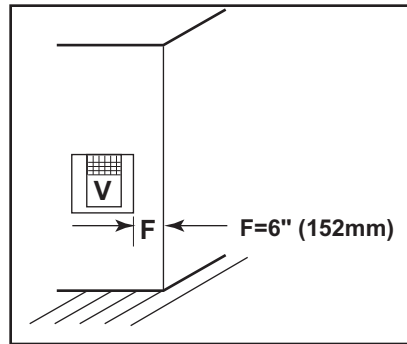

Coin extérieur

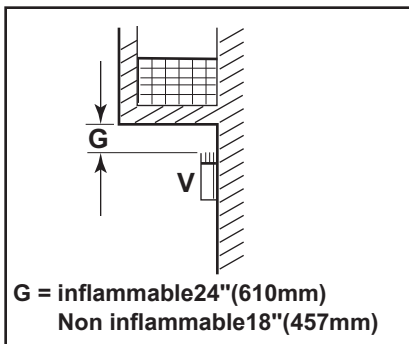

Balcon sans murs de côtés

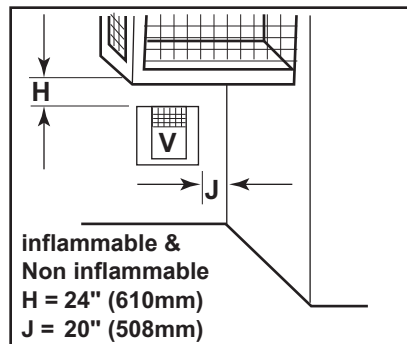

Balcon avec murs de côtés perpendiculaires

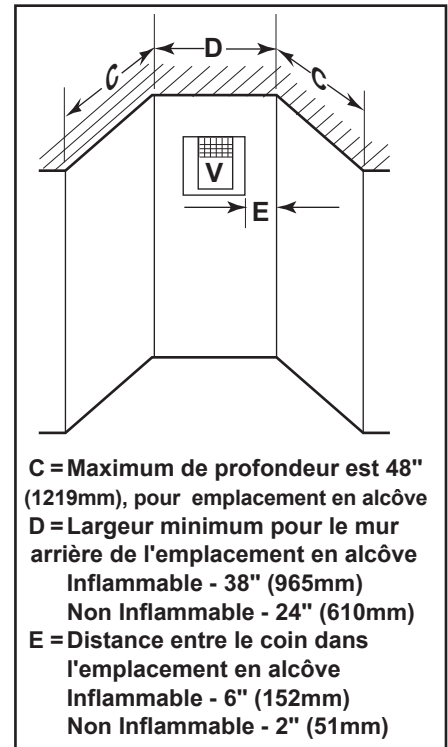

C = Maximum de profondeur est 48" (1219mm), pour emplacement en alcôve  
 D = Largeur minimum pour le mur arrière de l'emplacement en alcôve  
 Inflammable - 38" (965mm)  
 Non Inflammable - 24" (610mm)  
 E = Distance entre le coin dans l'emplacement en alcôve  
 Inflammable - 6" (152mm)  
 Non Inflammable - 2" (51mm)

Emplacement en alcôve/niche

Schéma 9 - Tableau des distances permises pour l'évacuation

## COMMENT UTILISER LE GRAPHIQUE DES DIMENSIONS

Le graphique des dimensions doit être utilisé en relation avec les directives d'installation qui suivent. Il vous permettra de déterminer la façon de relier les dimensions horizontales et verticales du système.

- Déterminer la hauteur du centre du tuyau qui passe horizontalement à travers le mur extérieur. Trouver le point qui correspond aux dimensions obtenues et qui intercepte la ligne inclinée sur le graphique ci bas.
- À partir de ce point, tracer une ligne verticale jusqu'au bas du graphique.
- Choisir les dimensions indiquées et installer le foyer en place selon ces mêmes dimensions.

**Exemple :** Si la dimension verticale à partir du plancher du foyer est de 11" (3.4m), le conduit horizontal de la façade du mur extérieur ne doit pas excéder 18' (5.4 m).

**Exemple :** Si la dimension verticale à partir du plancher jusqu'à l'appareil est de 7' (2.14 m), le conduit horizontal de la façade du mur extérieur ne doit pas excéder 8' (2.5 m).



Schéma 10 – Graphique du Mur Arrière du Système d'Évacuation



# INSTALLATION DU SYSTÈME D'ÉVACUATION

## INSTALLATION DE LA VENTILATION SUR UN MUR ARRIÈRE

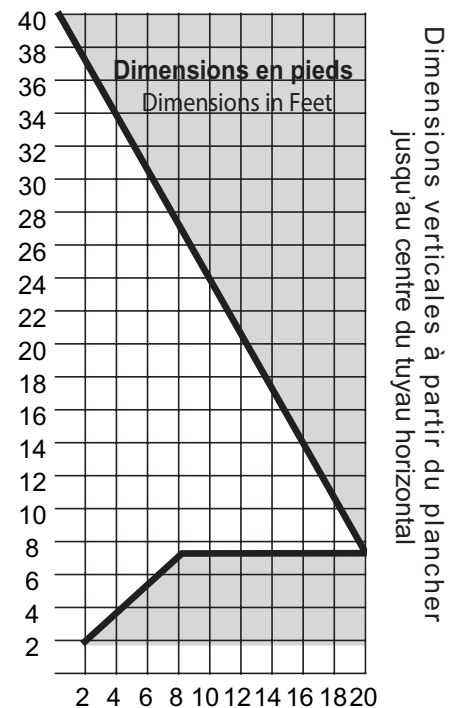
La ventilation de cet appareil peut s'installer par l'arrière et se terminer sur le mur derrière le foyer.

- La distance maximale entre l'arrière de l'appareil et la finition extérieure de la ventilation est de 20" (508 mm). Voir schéma 11.

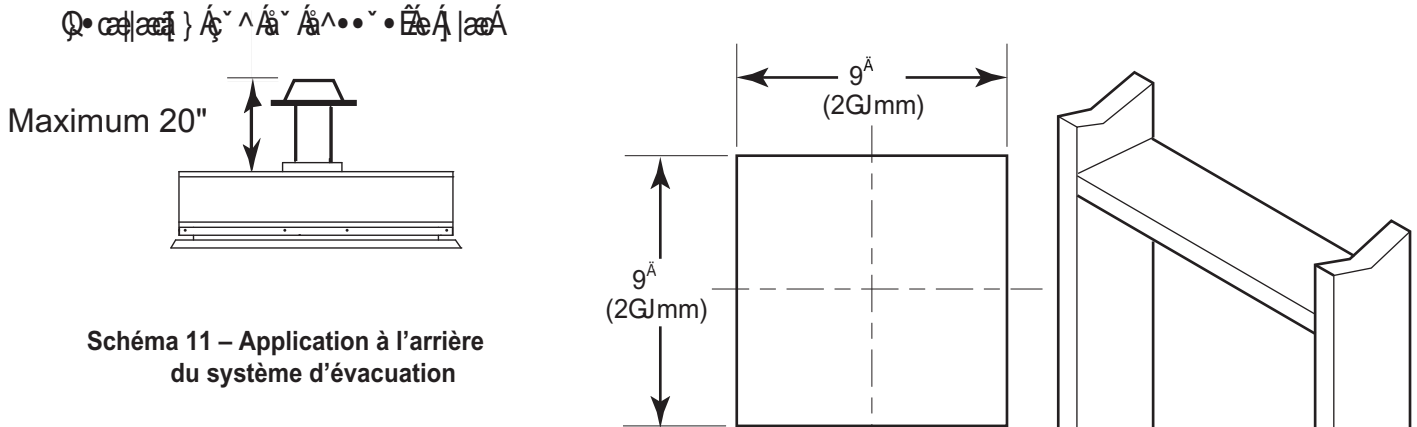

**Schéma 11 – Application à l'arrière du système d'évacuation**

1. Localiser et Découpez l'ouverture pour la ventilation dans le mur, à l'endroit choisi. Si les murs sont inflammables, encadrer votre ouverture avant l'installation. Voir schéma 11.

Murs inflammables : Découper une ouverture de 9" x 9" (229mm x 229 mm) largeur à travers le mur extérieur et encadrer l'ouverture tel que démontré. Voir schéma 12.

Murs Non Inflammables : L'ouverture devrait mesurer 7 1/2" de diamètre (190mm).

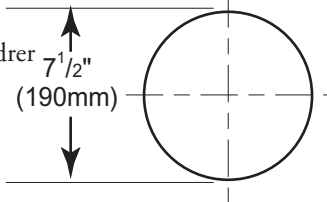

**Schéma 12 – Exigences pour l'ouverture du système d'évacuation**

2. Les tuyaux rigides pour la ventilation ainsi que les installations électriques on des connections spéciales (twist-lock). Assembler les tuyaux et les coudes de la manière désirée sur l'adaptateur de l'appareil en orientant les rebords des tuyaux vers le mur ou le plancher.

Une fermeture à torsion : Les extrémités femelles des tuyaux et ajustements ont trois coches qui se ferment en tournant. Les coches glisseront directement dans les trous qui correspondent sur le bout mâle des tuyaux adjacents et des ajustements. Poussez les sections de tuyaux ensemble et tourner une section, dans le sens des aiguilles d'une montre, à environ un quart de tour ou jusqu'à ce que les deux parties soient bien branchées ensemble. Voir schéma 13.

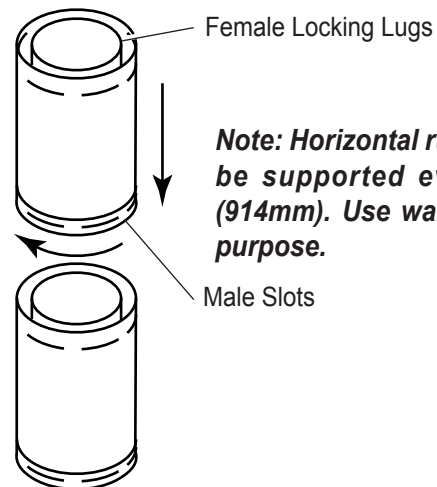

**Note: Horizontal runs of vent must be supported every three feet (914mm). Use wall straps for this purpose.**

**Schéma 13 – Raccords de tuyaux d'évacuation rigides**

3. Installer les tuyaux assemblés sur le foyer. Placer le foyer en face de l'endroit où le foyer sera installé en permanence pour assurer un espace minimum. Faire des marques sur le mur pour un trou de 9" hauteur x 9" largeur (229mm x 229 mm). Pour les matériaux non inflammables tel que des briques ou du ciment, un trou d'un diamètre de 7 1/2" (190mm) est acceptable. Voir schéma 11. Le centre du trou devrait être enligné avec la ligne de centre horizontale du tuyau rigide. Assurez-vous de prévoir l'espace pour un minimum d'inclinaison. Couper un trou rectangulaire de 9"x9" (229 mm x 229 mm) à travers le mur extérieur combustible (trou de 7 1/2" [190 mm] de diamètre si non-combustible). Encadrer comme requis. Calculer 1/4" d'élévation minimum par pied. Voir Schéma 12.

# INSTALLATION DU SYSTÈME DE VENTILATION

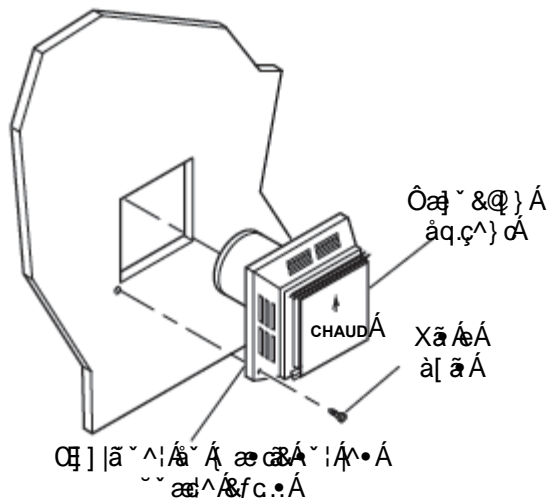

**Schéma 14 – Installation du capuchon d'évent horizontal**

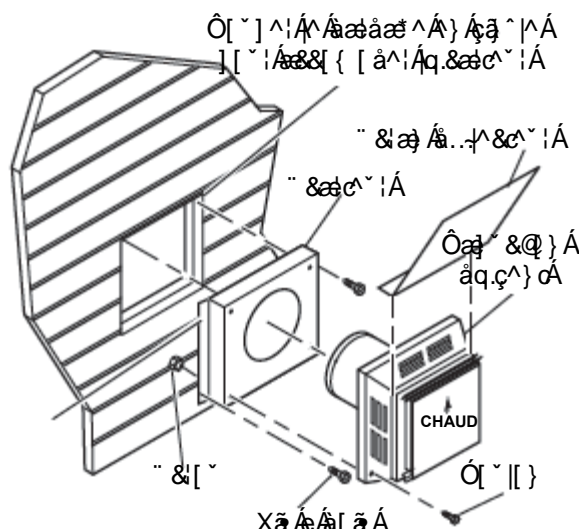

**Schéma 15 – Installation de l'écarteur pour bardage en vinyle**

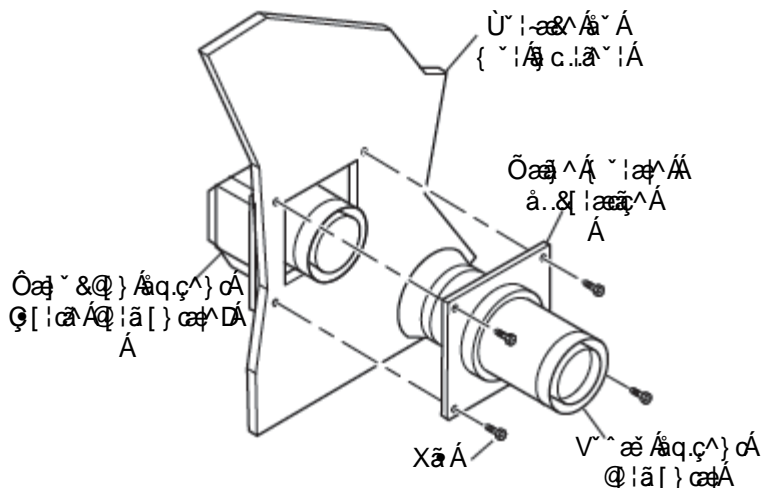

**Schéma 16 – Raccordement du capuchon d'évent avec le conduit d'évent horizontal**

## INSTALLATION DE SORTIE D'ÉVACUATION SUR MUR ARRIÈRE (suite)

4. Appliquer une goutte de mastic non durcissable autour de la bordure extérieure du capuchon d'évent. Positionner celui-ci au centre du trou dans le mur extérieur avec le mot "UP" (inscrit sur le capuchon) vers le haut. Respecter les dégagements de 1 po aux combustibles. Fixer le capuchon d'évent avec quatre vis à bois fournies. *Voir Schéma 14.*

### AVERTISSEMENT

**Ne pas encastrer la sortie d'évent dans un mur. Ceci créerait un risque d'incendie.**

**REMARQUE : Remplacer les vis à bois par des attaches appropriées pour stucco, briques, ciment, ou autre type de bardage.**

Pour du bardage en vinyle, stucco ou bois, utiliser des écarteurs pour bardage en vinyle entre le capuchon d'évent et le mur extérieur. L'écarteur empêche que la chaleur excessive fasse fondre le bardage. Fixer le capuchon d'évent à l'écarteur. Appliquer du mastic non durcissable autour de la bordure extérieure de l'écarteur plutôt que sur le capuchon d'évent. Utiliser des vis à bois fournies pour fixer l'écarteur. *Voir Schéma 15.*

5. Glisser la gaine murale sur le tuyau d'évent avant de connecter le parcours horizontal au capuchon d'évent. *Voir Schéma 16.*

6. Avec précaution, déplacer le foyer (avec le système d'évent attaché) vers le mur et insérer le tuyau d'évent dans la sortie horizontale. Le recouvrement des tuyaux doit être d'un minimum de 1 1/4 po. Appliquer du silicone au raccord du tuyau extérieur. Verrouiller tous les raccords de tuyaux avec les vis fournies.

7. Glisser la gaine murale sur la surface intérieure du mur et la fixer avec des vis. *Voir Schéma 16.*

# INSTALLATION DU SYSTÈME D'ÉVACUATION

## CONFIGURATIONS D'ARRÊTS HORIZONTALES- SYSTÈME D'ÉVACUATION D'AIR RIGIDE

Puisqu'il est important que le système d'évacuation d'air maintienne son équilibre entre le retour d'air de combustion et l'échappement des gaz, certaines limitations doivent être strictement respectées en ce qui concerne les configurations (les plans d'agencement des conduits).

Le graphique des conduits montrant la relation entre le système d'évacuation d'air vertical et horizontal sur un mur latéral aidera à déterminer les diverses dimensions permises (autorisées). Voir page 16.

L'espace minimum (le dégagement) entre les tuyaux de conduit et les matériaux combustibles est de 3" sur le sommet et de 1" sur la base et les côtés, sauf indications contraires.

Lorsque les sorties d'évacuation d'air se font par les fondations à moins de 20" sous la sortie de la voie de garage, le tuyau de conduit doit se nettoyer par le bout (le dessus).

Il est préférable de placer le foyer de façon à réduire le nombre de raccords et la longueur du conduit horizontal.

Le conduit 'évacuation horizontal correspond à la longueur totale du tuyau d'évacuation de la bague d'échappement de la cheminée (ou du sommet du coude de transition) jusqu'à la façade du mur extérieur.

### AVERTISSEMENT

Lorsque l'appareil est installé avec le conduit d'évacuation à l'arrière, un coude de transition de 60° (non fourni) est attaché directement à l'arrière de l'appareil selon les critères et les calculs suivants S'il sont spécifiquement mentionnés.

- Le nombre maximal de coudes de pour une installation sur un mur latéral est de trois (3). Voir schéma 18.



Schéma 18 – Maximum trois (3) coudes de 90° par installation



Schéma 19 – Conduit horizontal maximum sans élévation

# INSTALLATION DU SYSTÈME D'ÉVACUATION

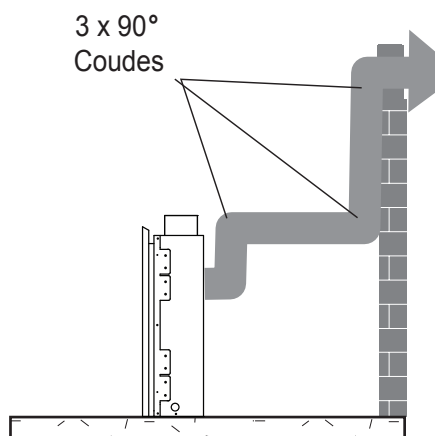
## CONFIGURATIONS D'ARRÊTS HORIZONTALES- SYSTÈME D'ÉVACUATION D'AIR RIGIDE

- Si un coude de 90° est utilisé sur le conduit horizontal, (la hauteur est maintenue), la longueur du conduit horizontal est réduite (limitée) à 36" (916mm) (schéma 21. A et B). Ceci n'est pas applicable si les coudes de 90° sont utilisés pour rallonger ou rediriger le conduit vertical. Voir schéma 19.

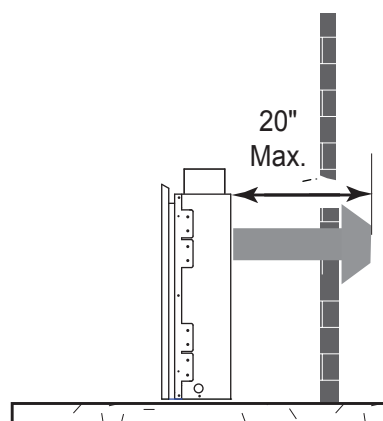
**Exemple :** Selon le graphique des conduits de la page 16, la longueur maximale du conduit horizontal dans un système qui a une rallonge verticale de 7,5' est 20' (6m) et si un coude de 90° est nécessaire sur le conduit horizontal, il doit être réduit à 17' (5.2m).

Dans les schémas 20 et 21, les longueurs A + B ne doivent pas dépasser 17' (5,2m).

- Le nombre maximum de coudes à 45° permis par installation sur un mur latéral est de deux (2). Ces coudes peuvent être installés indifféremment sur le conduit horizontal ou vertical.
- Chaque fois qu'un coude de 65° est fixé sur le conduit horizontal, la longueur de ce conduit doit être réduite à 18" (45cm). Ceci ne s'applique pas si les coudes sont fixés sur le conduit vertical du système d'évacuation.
- La variation angulaire totale du système est de 270°. Voir schéma 22.



Schéma 20 - Réduction du conduit horizontal

**Exemple :**

Coude 1	=	90°
Coude 2	=	45°
Coude 3	=	45°
Coude 4	=	90°
Total Angular Variation		= 270°

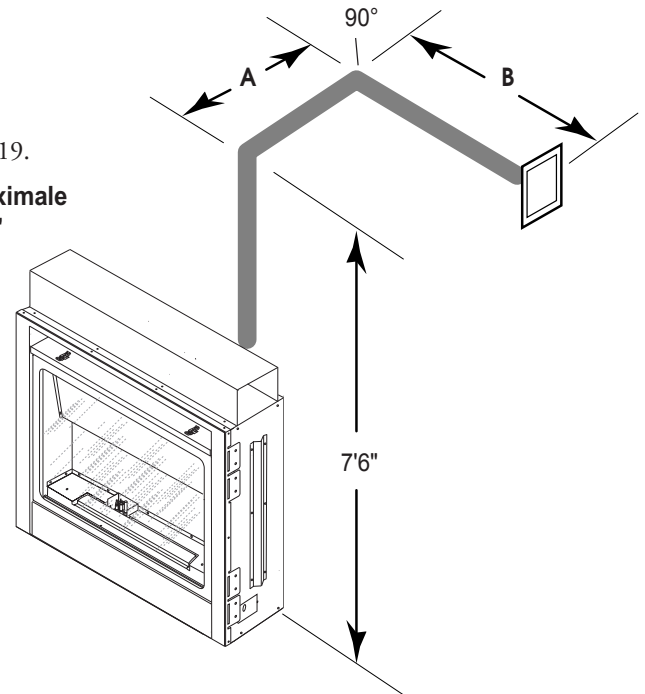

Schéma 21- Longueur maximale du conduit d'évacuation avec coudes



Schéma 22 - Nombre maximal de coudes à utiliser

# INSTALLATION DU SYSTÈME D'ÉVACUATION

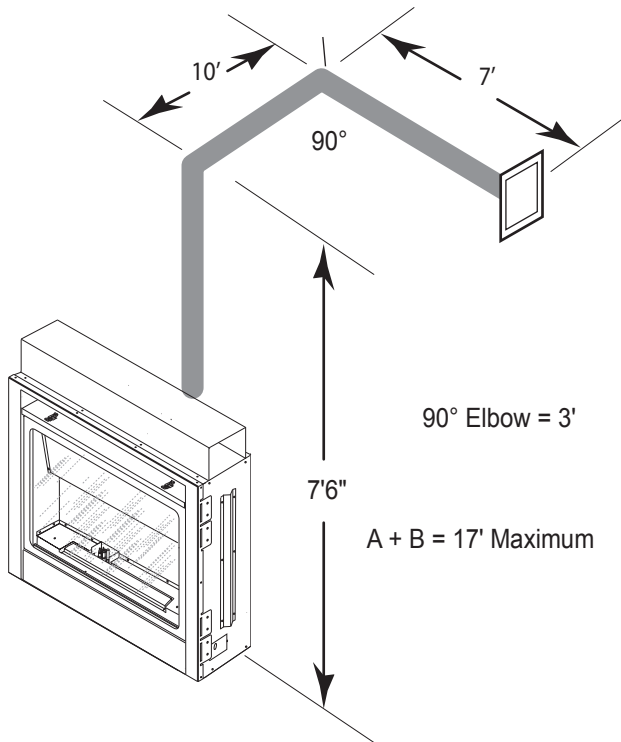
## INSTALLATION SOUTERRAINE DES CONDUITS D'ÉVACUATION — SYSTÈME D'ÉVACUATION D'AIR RIGIDE

Lorsqu'il est impossible d'atteindre des espaces minimums de 12" en dessous du niveau du sol, un ensemble de tube est recommandé. Il permet une installation en profondeur jusqu'à 7" (178 mm) sous le niveau du sol. Les 7" (178mm) sont calculés à partir du centre du tuyau de conduit horizontal à l'endroit où il pénètre dans le mur.

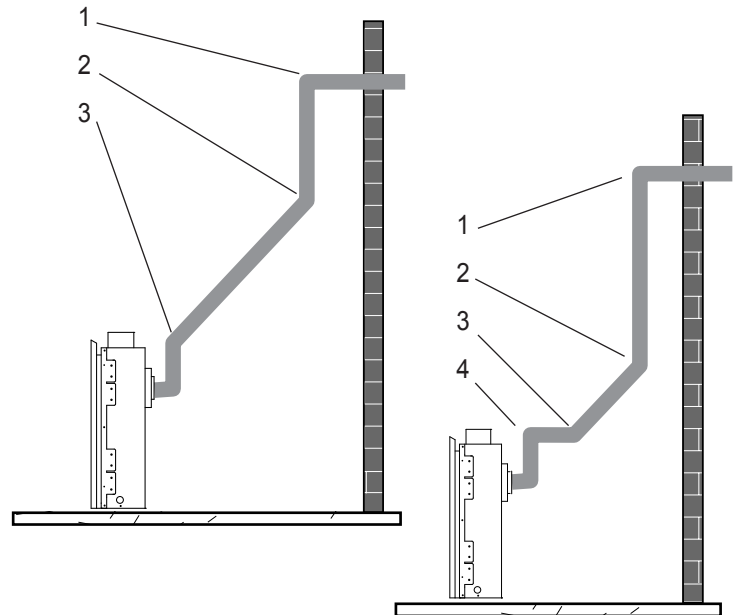
S'assurer que les espaces minimums sur la paroi latérale sont respectés. Si le système d'évacuation est installé sous le niveau du sol, nous recommandons l'installation d'un puits (de fenêtre) avec un drain approprié et adapté autour de la sortie.

Si vous installez un tuba, une rallonge verticale de 26" minimum est nécessaire. Pour un tuyau de conduit vertical de 36", le conduit horizontal doit être à un maximum de 24". Les dimensions sont calculées à partir de l'entête de la cheminée (ou du coude de transition) jusqu'à la façade du mur extérieur. Voir le graphique d'évacuation latérale en ce qui concerne le rallongement du conduit horizontal dans le cas où le conduit vertical dépasse 24".

1. Indiquer le trou d'évacuation sur le mur. Voir schéma 12, page 17.
2. Dégager la terre sur une profondeur d'environ 16" sous la base du tuba. Installer le tuyau de drainage. Installer le puits de fenêtre (non fourni). Remplir le trou creusé avec 12" de gravier tout en laissant un dégagement d'environ 4" sous le tuba. Voir schéma 21.
3. Installer le système d'évacuation.
4. S'assurer que le mastic d'étanchéité est placé autour du tuyau d'évacuation qui traverse le mur.
5. Appliquer un isolant à haute température (fourni) au niveau de 6" et 7" des bases du tuba.
6. Glisser le tuba dans les tuyaux d'évacuation et les fixer au mur.
7. Ajouter de la terre tout en maintenant un dégagement de 6" sous le tuba. Voir schéma 23.

### AVERTISSEMENT

- Laisser l'arrière du tuba dégagé.
- Un espace (dégagement) d'au moins 6" doit être maintenu entre le tuba et la terre

Si la fondation est enfoncée, utiliser des supports de renforcement (non fournis) pour sécuriser la base du tuba. D'abord fixer les supports au mur, ensuite fixer les au tuba en utilisant des vis métalliques #8 x 1/2. Il sera nécessaire de prolonger les tuyaux du conduit le plus loin possible de la façade. Voir schéma 24.



Schéma 23 - Installation souterraine



Schéma 24 - Installation de tuba, fondation enfoncée.

# INSTALLATION DU SYSTÈME D'ÉVACUATION

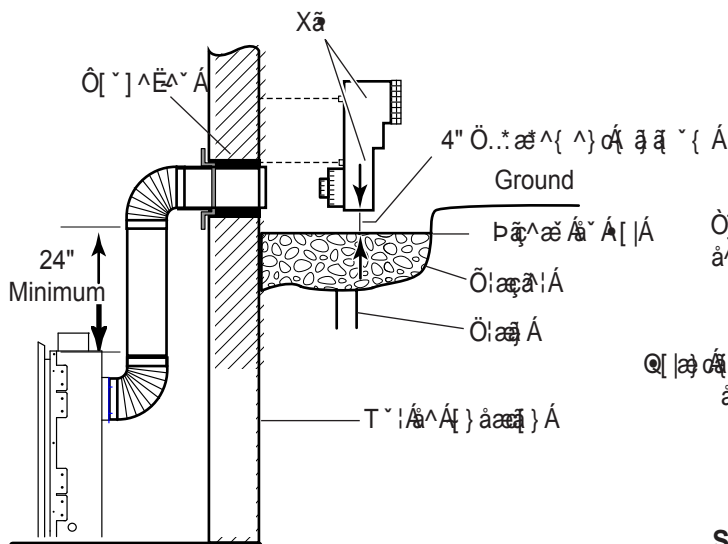
## APPLICATIONS VERTICALE PAR LE TOIT – ÉVACUATION RIGIDE SEULEMENT.

Ce foyer à gaz a été approuvé pour :

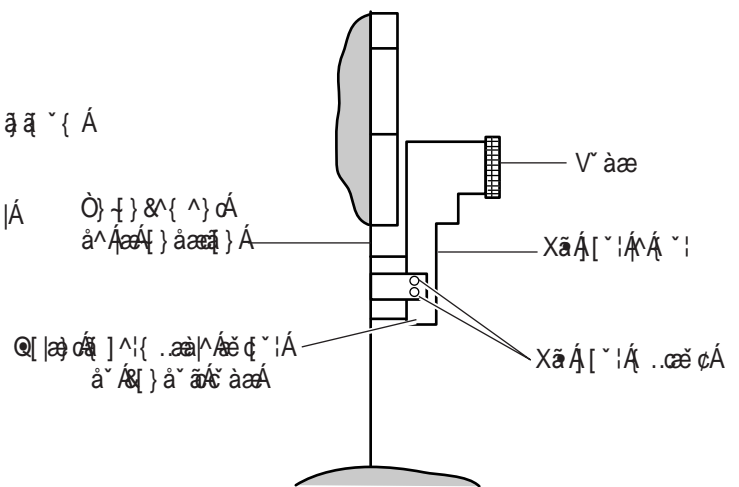
- Des installations verticales allant jusqu'à 40' (12m) de hauteur. Un conduit horizontal pouvant atteindre jusqu'à 10' (3m) peut être installé dans le système d'évacuation en utilisant deux (2) coudes de 90° au maximum. Voir schéma 25.

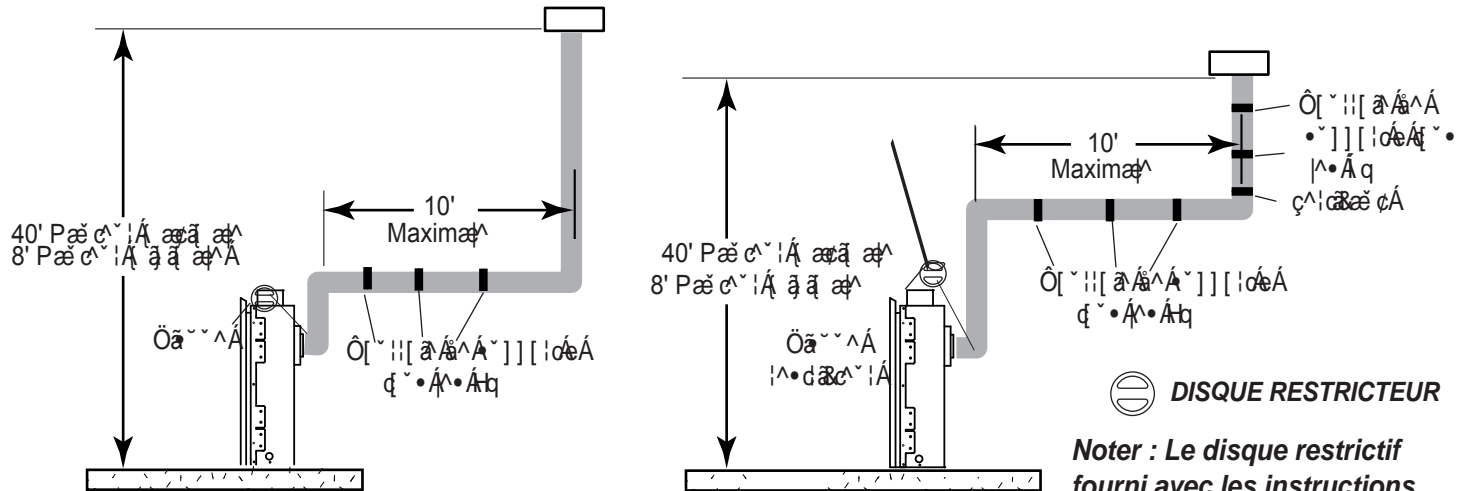

Figure 25- Support Straps for Horizontal Runs

**Noter :** Le disque restrictif fourni avec les instructions d'installation doit être utilisé dans les finitions d'installations verticales seulement.

- On peut utiliser jusqu'à deux coudes de 45° sur le conduit horizontal. Pour chaque coude de 45° utilisé sur le plan horizontal, la longueur horizontale totale doit être réduite à 18" (450mm).

**Exemple:** Longueur de réglage maximale

- Sans coudes = 10' (3m)
- 1 coude de 45° = 8.5' (2.6m)
- 2 coudes de 45° = 7' (2.1m)

- Une rallonge verticale de 8' (2,5m) est nécessaire.
- Un alignement de 2 coudes de 45° peut être utilisé sur les sections verticales. La longueur des tuyaux d'évacuation entre les coudes peut varier de 0 à 8' (2,5m) en au maximum. Voir schéma 26.
- Les foyers de série BDV/HDV permettent des alignements. Cette application exigera d'abord de déterminer la perte du toit et d'utiliser une housse appropriée pour commencer.
- La variation angulaire maximale autorisée dans le système est de 270°. Voir schéma 26.
- Le conduit d'évacuation doit dépasser le faîte du toit de 2' (610mm) au minimum.

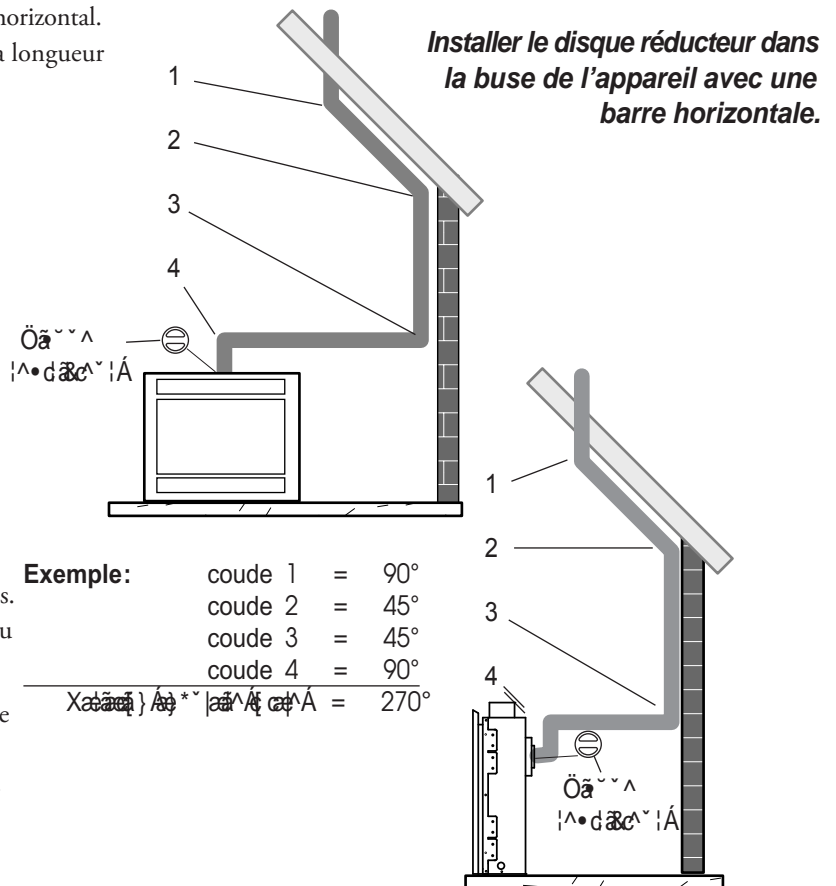

**Exemple:**

coude 1	=	90°
coude 2	=	45°
coude 3	=	45°
coude 4	=	90°
<b>Total</b>		<b>= 270°</b>

Schéma 26 - Nombre maximum de coudes à utiliser

# INSTALLATION DU SYSTÈME D'ÉVACUATION

## INSTALLATION POUR FINITION VERTICALE

1. Déterminer l'itinéraire de votre conduit d'évacuation vertical. Si la solive de plafond, les chevrons ou autre charpente risquent d'obstruer le système d'évacuation, il faut penser à un alignement pour éviter de découper des éléments de support. Voir schéma 27.

**NOTER:** Porter une attention particulière à ces instructions d'installation en ce qui concerne des espaces minimums (dégagement d'air) nécessaires pour combustibles lorsqu'ils passent pour les plafonds, les murs, les toits, les greniers, et... Ne pas encombrer les dégagements d'air avec l'isolant. Il faut également tenir compte de la longueur maximale du conduit vertical du système d'évacuation et de toute alignement maximal pour l'horizontal. Les alignements doivent respecter les paramètres montrés (indiqués) dans schémas 10, page 16.

2. Installer la cheminée à l'endroit désiré. Tracer une ligne verticale du plafond jusqu'à l'emplacement de la sortie du conduit. Déterminer l'emplacement du centre du trou du conduit d'évacuation. Percer un petit trou de repère à cet emplacement.

Tracer une ligne verticale de l'intérieur de la toiture jusqu'au plafond en se référant au trou de repère. Déterminer l'emplacement du centre du trou du conduit d'évacuation. Percer un petit trou de repère à cet emplacement.



Schéma 27 - Alignement avec des courroies murales et des coudes de 45°

## INSTALLATION SUR PLAFOND PLAT

1. Couper une ouverture carrée de 9 po (229mm de côté) sur le plafond et sur la toiture en se référant au trou de repère. Les dimensions intérieures du trou doivent être de 9 po x 9 po (229mm x 229mm) comme sur le schéma 12. Si au dessus du plafond il y a un isolant ou une pièce/chambre, clouer le coupe-feu par dessus/du haut. Ceci empêche les morceaux d'isolant de tomber dans les espaces minimums (dégagements) indispensables. Voir schéma 28. Si non, installer le coupe-feu sous le cadre du trou.

Il faut au moins 3 clous par côté pour installer le coupe-feu. Voir schéma 29.

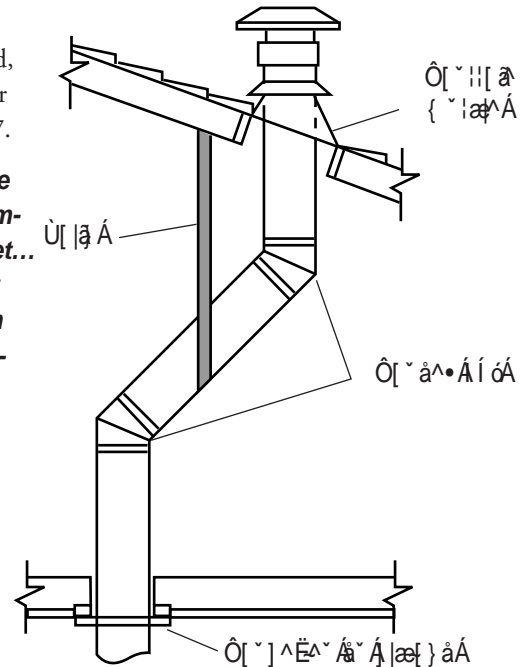
2. Monter/assembler la longueur des tuyaux déminée et des coudes nécessaires du système pour aller du brûleur au coupe-feu. S'assurer que les raccords entre les tuyaux et les coudes sont bien verrouillés. Voir schéma 13.

3. Découper une ouverture sur le toit en se référant au trou de repère (recouvrir tout les tuyaux de conduit exposés avant de découper l'ouverture sur le toit). Le carré de 9 po x 9 po (229mm x 229mm) doit être mesuré à l'horizontal. La longueur réelle peut être supérieure tout dépend du faite de la toiture. Il doit avoir un dégagement minimal de 1" entre le tuyau conduit et les matériaux combustibles. (l'isolant doit être considéré comme un matériel combustible). Encadrer l'ouverture comme sur le schéma 12 de la page 17.



Schéma 28 - Si une chambre se trouve en dessus, installer le coupe-feu par dessus l'ouverture.



Schéma 29 - Si il n'y a pas de chambre au dessus, installer le coupe-feu par le bas de l'ouverture comme sur le schéma.

# INSTALLATION DU SYSTÈME D'ÉVACUATION

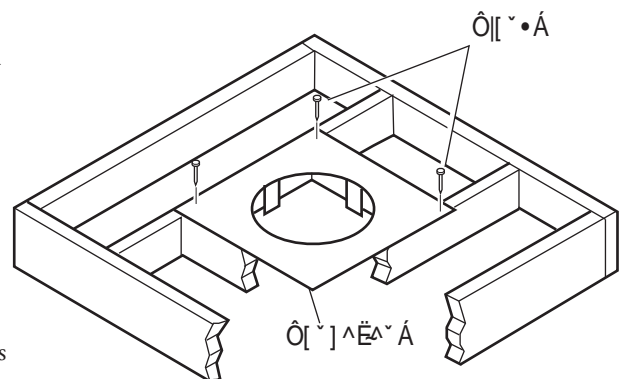
4. Relier une section de tuyau et prolonger vers le haut en passant par le trou.

**NOTER:** Si un alignement est nécessaire pour éviter des obstructions, il faut supporter le tuyau du conduit sur tous les trois (3) pieds. Utiliser les courroies murales à cet effet. Voir schéma 25, page 22. Utiliser si possible des coudes de 45° au lieu de ceux de 90°. Les coudes de 45° présentent moins de restrictions à la circulation des gaz et de l'air.

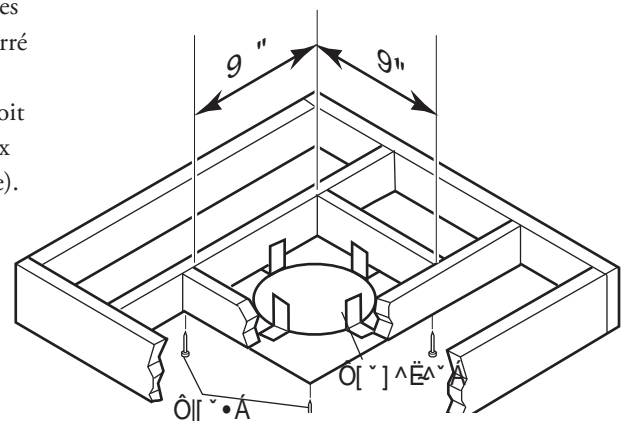
5. Placer le solin au dessus de la connection du tuyau qui se prolonge par le toit. Sécuriser la base du solin jusqu'au plafond en fixant avec les clous pour toiture. S'assurer que la couverture de la toiture dépasse la limite supérieure du solin. Un dégagement minimal de 1" doit exister entre le tuyau d'évacuation et les matériaux combustibles.

6. Continuer à ajouter des raccords au tuyau de conduit jusqu'à ce que la hauteur de l'entête de la cheminée corresponde aux mesures de construction exigées.

**NOTER:** Il faut rallonger la hauteur du conduit pour les toits en pente raide. Des arbres proches, les lignes contiguës de toit, les raideurs des toits en pente et autres facteurs semblables peuvent causer une mauvaise circulation en cas des vents forts. Ce problème peut être résolu en rallongeant la hauteur du conduit.

## INSTALLATION SUR PLAFOND INCLINÉ

**IMPORTANT:** Revoir toutes les informations de la page précédente avant de planifier cette installation. Les installations sur un plafond incliné peuvent comporter beaucoup de pièges.

1. Enlever les bardeaux ou tout autre recouvrement de la toiture nécessaire afin de découper une ouverture rectangulaire qui servira de cadre de support. Tracer les contours de la boîte de support sur le recouvrement de la toiture ne se servant du trou de repère comme point central.
2. Découper l'ouverture de 1/8" plus large que les contours du cadre de support. Voir schéma 30.
3. Passer le cadre de support par le toit et le descendre jusqu'à ce que sa base dépasse le plafond de 2" (mm) au minimum. Voir schéma 30. Vérifier les alignements horizontaux et verticaux du cadre de support en se servant d'un niveau d'eau. Fixer temporairement le cadre de support en le supportant par des murs latéraux intérieurs et le recouvrement de la toiture.
4. Utiliser des ciseaux, couper le cadre de support des extrémités supérieures jusqu'à la limite de la toiture et rabatte les bords sur le toit. Voir schéma 31. Appliquer une couche de mastic mou autour des bords supérieur du cadre de support pour rendre étanche la partie située entre le cadre de support et la toiture. Clouer le tout avec des clous métalliques. Débarrasser le cadre de support de tout matériaux combustibles.
5. Compléter l'installation sur plafond incliné en suivant les étapes 2 à 6 de l'installation sur plafond de la page 23 et suivante.



Schéma 30 - Installation d'une boîte de support sur un plafond incliné en pente.



Schéma 31 - Une boîte de support installée

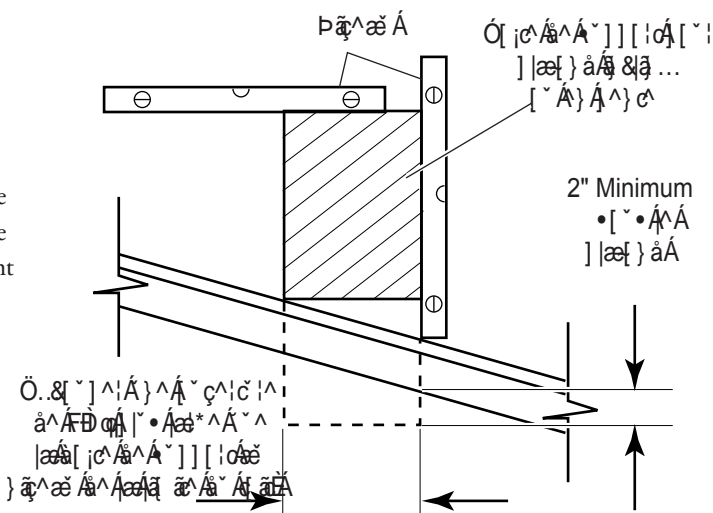

## VÉRIFIER LE TYPE DE GAZ

Utiliser le type de gaz adapté à l'appareil que vous installez. N'installez pas la cheminée si un conflit se présente avec le type de gaz. Voir le distributeur qui vous a vendu le foyer pour un foyer qui correspond à votre type de gaz ou pour une hausse de conversion.

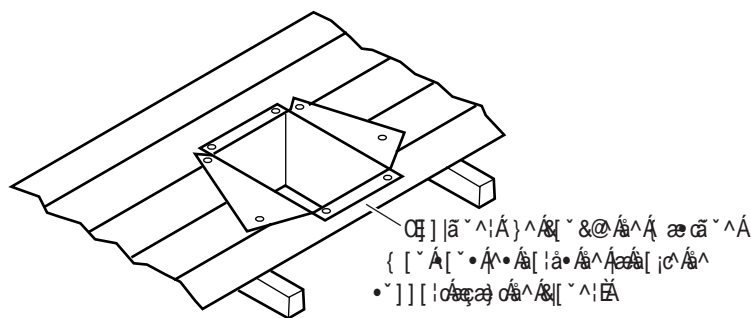
## INSTALLATION DE LA CONNEXION DE GAZ AU FOYER/CHEMINÉE / EMBLACEMENT DE LA FOURNAISE

### AVERTISSEMENT

Un installateur qualifié ou un technicien agréé doit faire la connexion de gaz à l'appareil tout en respectant tous les codes locaux.

### ATTENTION

Il ne faut jamais connecter directement le foyer au conduit de gaz propane/LP pour les appareils qui marchent au propane (à gaz). Le système de fournaise nécessite un régulateur externe (non fourni). Installer le régulateur externe entre le système de fournaise et le conduit de gaz propane/LP.

## LES ÉLÉMENTS NÉCESSAIRES POUR L'INSTALLATION

Avant d'installer la cheminée et la fournaise, il faut s'assurer d'être en possession des pièces suivantes :

- Un régulateur externe (fourni par l'installateur).
- De la tuyauterie (vérifier les codes locaux)
- Une colle (résistante au gaz propane/LP).
- Un équipement de soupape d'arrêt.
- Une jauge test pour connexion.
- Une courroie à dépôt (recommandé).
- Un raccord en forme de T.
- Une clé pour tuyaux.
- Un tuyau flexible agréé pour connecter le gaz (si autorisé par les codes locaux non- fourni).

Un ensemble pour soupape d'arrêt conçu et certifié CSA équipé d'un robinet de 1/8" NPT est une alternative acceptable à la jauge test de connexions. Acheter l'ensemble pour soupape d'arrêt CSA chez votre distributeur.

L'installateur doit fournir un régulateur extérieur seulement pour les connexions au gaz propane/LP. Le régulateur externe réduit la pression du gaz. Il faut réduire la pression du gaz entre 11 et 13 colonnes d'eau. Le système de fournaise peut être endommagé si vous ne réduisez pas la pression du gaz. Installer le régulateur de gaz en plaçant le point de la ventilation vers le bas comme sur le schéma 32. En plaçant ainsi le point de ventilation, il sera protégé du gel ou de la neige fondue.



Schéma 32- Un régulateur externe avec le conduit vers le bas (pour propane/LP seulement)

### ATTENTION

Il ne faut utiliser que des tuyaux en fer noir neuf ou en acier. A l'intérieur, tubes de cuivre ou des tubes recouverts de cuivre peuvent être utilisés selon les codes du "National Fuel Code", sec. 2.6.3, et ou les codes locaux le permettent. La tuyauterie doit de dimension permettant une arrivée de pression minimale (indiqué/listé sur les panneaux de données) au débit maximal de (BTU/heure). Une perte excessive de pression se produira si le tuyau est trop petit.

Lorsque vous utilisez du cuivre ou des connecteurs flexibles, utilisez uniquement des connexions appropriées pour gaz. Le tuyau d'alimentation du gaz est de 3/8" NPT.

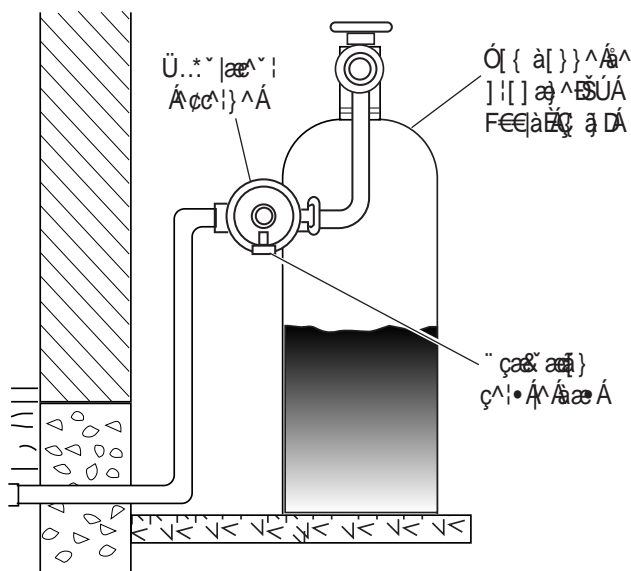
# INSTALLATION DU FOYER

## AVERTISSEMENT

Seuls les techniciens agréés (es) à travailler avec la tuyauterie de gaz peuvent effectuer les connexions à l'appareil.

## ATTENTION

Une soupape d'arrêt manuelle doit être installée en avant de l'appareil. Un raccord en forme de T et un bouchon NPT de 1/8" au niveau du robinet de pression doivent être installés en amont de l'appareil. Voir schéma 33.

**NOTE :** La connection de gaz peut se faire soit par un tube rigide de 1/2" ou soit par connecteur flexible approuvé. Étant donné que certaines municipalités ont des codes locaux additionnels, il est toujours mieux de consulter les autorités locales et l'édition courante des codes d'installation (National Fire Gax Codes ANSI.2222.1, NFPA54. Au Canada CAN/CGA – B169 (1 ou 2).

Une soupape d'arrêt doit être installée en amont de l'appareil. Un raccord en forme de T et un bouchon de 1/8" NPT au niveau du robinet de pression doivent être placé en amont de l'appareil. Voir schéma 33.

**IMPORTANT:** Installer la soupape principale de gaz (équipement de soupape d'arrêt) dans un endroit accessible. Cette soupape a pour rôle d'ouvrir ou de couper le gaz du foyer.

Vérifier les codes de constructions pour toute exigence spéciale pour l'emplacement de la soupape d'arrêt du foyer. Appliquer légèrement la colle isolante pour joint sur les fils mâles. Ceci évitera que l'excédent de colle n'entre dans les tuyaux. Si l'excédent de colle pénètre dans les tuyaux, cela peut provoquer un bouchon dans les soupapes de la fournaise.

Nous recommandons l'installation d'une courroie pour dépôt/un ajout comme sur la figure 33. Placer cette courroie à un endroit facile à nettoyer. Installer la tuyauterie entre le système de fournaise et la section de conduit. Placer la courroie de dépôts loin des endroits qui peuvent geler. La courroie de dépôt attrape (emprisonne) les moisissures et les éléments contaminants. Ceci les empêche de pénétrer dans la commande de gaz de la fournaise. Si la courroie de dépôt n'existe pas ou est mal installée, la fournaise ne fonctionnera pas correctement.

## CAUTION

Use pipe joint sealant that is resistant to liquid petroleum (LP) gas.



Schéma 33 - Connexion pour gaz

## VÉRIFICATION DE LA PRESSION DU GAZ

L'appareil et son robinet de gaz principal doivent être débranchés du système d'alimentation de gaz durant toute vérification de pression de ce système lorsque la pression de vérification excède  $1/2 \text{ lb/po}^2$  (3,5 kPa). L'appareil doit être isolé du système d'alimentation de gaz en fermant son robinet d'arrêt durant toute vérification de pression du système d'alimentation en gaz lorsque la pression de vérification est égale ou inférieure à  $1/2 \text{ lb/po}^2$  (3,5 kPa).

1. Vérifier le type de gaz. L'alimentation en gaz doit être du même type que mentionné sur la plaque signalétique de l'appareil. Si l'alimentation en gaz est différente, **ARRÊTEZ!** N'installez pas l'appareil. Contactez votre revendeur immédiatement.
2. Installer et attacher la conduite souple de 30 po (762 mm) fournie avec l'appareil au tuyau de gaz de  $1/2$  po.
3. Après avoir fait ce raccord, purger l'air de la conduite de gaz et vérifier tous les raccords de gaz du compteur jusqu'au foyer pour détecter toute fuite. Utiliser une solution d'eau savonneuse ou un détecteur de gaz.
4. Pour vérifier la pression de gaz au niveau de la soupape, tourner la vis de 2 ou 3 tours dans le sens contre-horaire et placer ensuite le tube sur le point de vérification. Tourner le bouton sur Haut. Voir *Figure 14*. Après avoir vérifié la pression, s'assurer de resserrer la vis dans le sens horaire. Ne pas forcer. Vérifier les points de vérification avec une solution d'eau savonneuse pour détecter toute fuite.

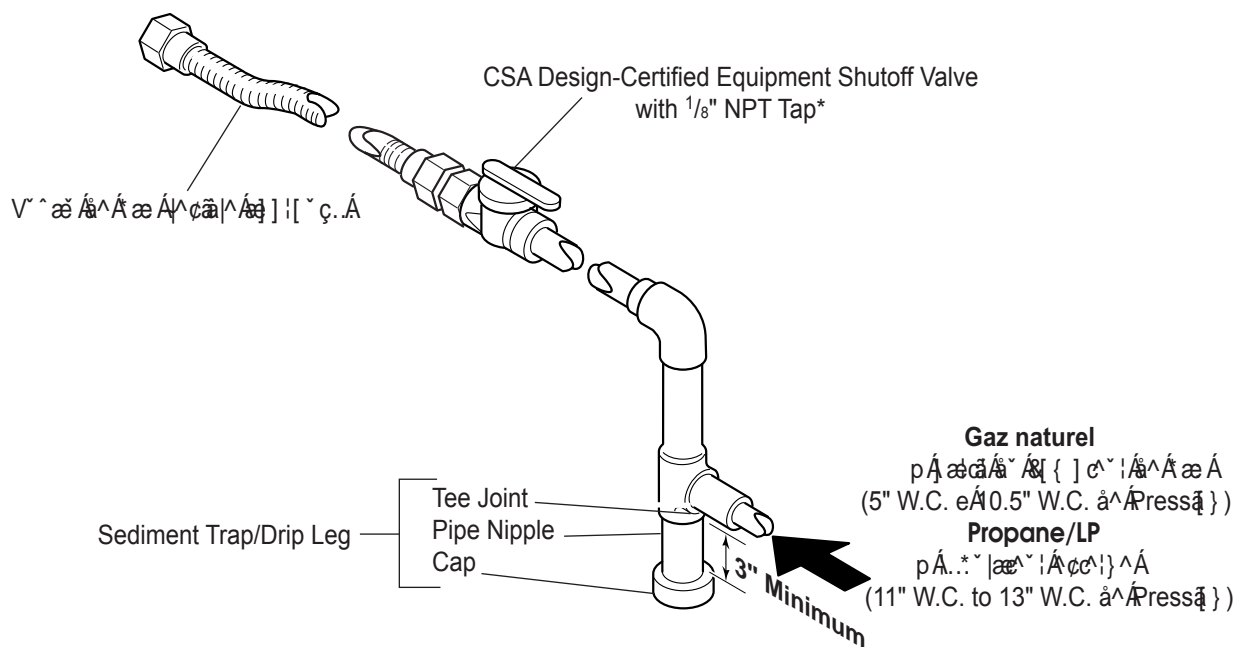
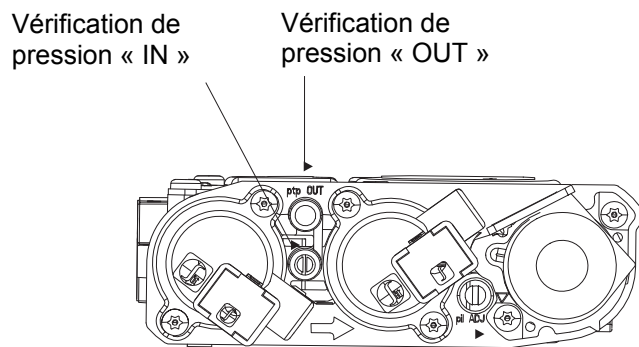

**Figure 14 – Vérification de la pression au niveau de la soupape de gaz**

### AVERTISSEMENT

**Ne jamais utiliser une flamme nue pour détecter une fuite de gaz.**

# INSTALLATION ÉLECTRIQUE

## BRANCHEMENT ÉLECTRIQUE

Cette cheminée/foyer fonctionne sans électricité. L'électricité n'est utilisée que pour faire fonctionner la souffleuse/ventilation.

**NOTE:** Si le foyer est installé dans une roulotte/caravane, il doit être boulonné au plancher.

## Avertissement

Les connections électriques doivent être faites par un électricien agréé. Le compteur électrique doit être coupé pendant le branchement et la maintenance. Les branchements doivent tous respecter les réglementations locales, provinciales et nationales/fédérales. Une fois que l'appareil est installé, les fils électriques doivent être mis sous terre conformément aux codes locaux ou en absence de règlements, il faut se conformer au Code National d'Électricité ANSI/NFPA 70 (dernière édition) et au Code Canadien d'Électricité, CSA C22.1.

## ATTENTION

Il faut étiqueter tous les câbles/fils électriques avant de les débrancher pour la maintenance. Les erreurs branchement peuvent causer un mauvais et dangereux

Vérifier le fonctionnement correct après tout service.

## RACCORDEMENT ÉLECTRIQUE

Ce foyer fonctionne sans alimentation 7V DC électrique.

## RETRAIT DU CHASSIS VITRÉ

1. Débloquer deux crampons au-dessus du foyer/cheminée. Voir schéma 36.
2. Pencher le châssis vitré vers l'extérieur et soulever le jusqu'à ce qu'il se dégage de la base de la cheminée.
3. Poser le châssis vitré sous le côté.



Schéma 36 - Retrait du cadre vitré

# INSTALLATION FINALE

## MISE EN PLACE DE LA LAINE DE VERRE

1. Placer la laine de verre sur la fournaise pour donner des braises incandescentes. Pour obtenir de meilleurs résultats, il faut couper la laine de verre pièce de 5 cents ou plus petits.
2. Répartir la laine de verre sur une couche sur toute la surface de la fournaise. Rembourrer les espaces situées entre la grille et la fournaise. Voir schéma 37.
3. Placer les bûches dans la fournaise. Voir MISE EN PLACE DES BÛCHES ci-dessous. Allumer l'appareil et 15 minutes plus tard, vérifier la flamme de la fournaise et le rougeoiement. Voir FLAMME DE LA FOURNAISE.

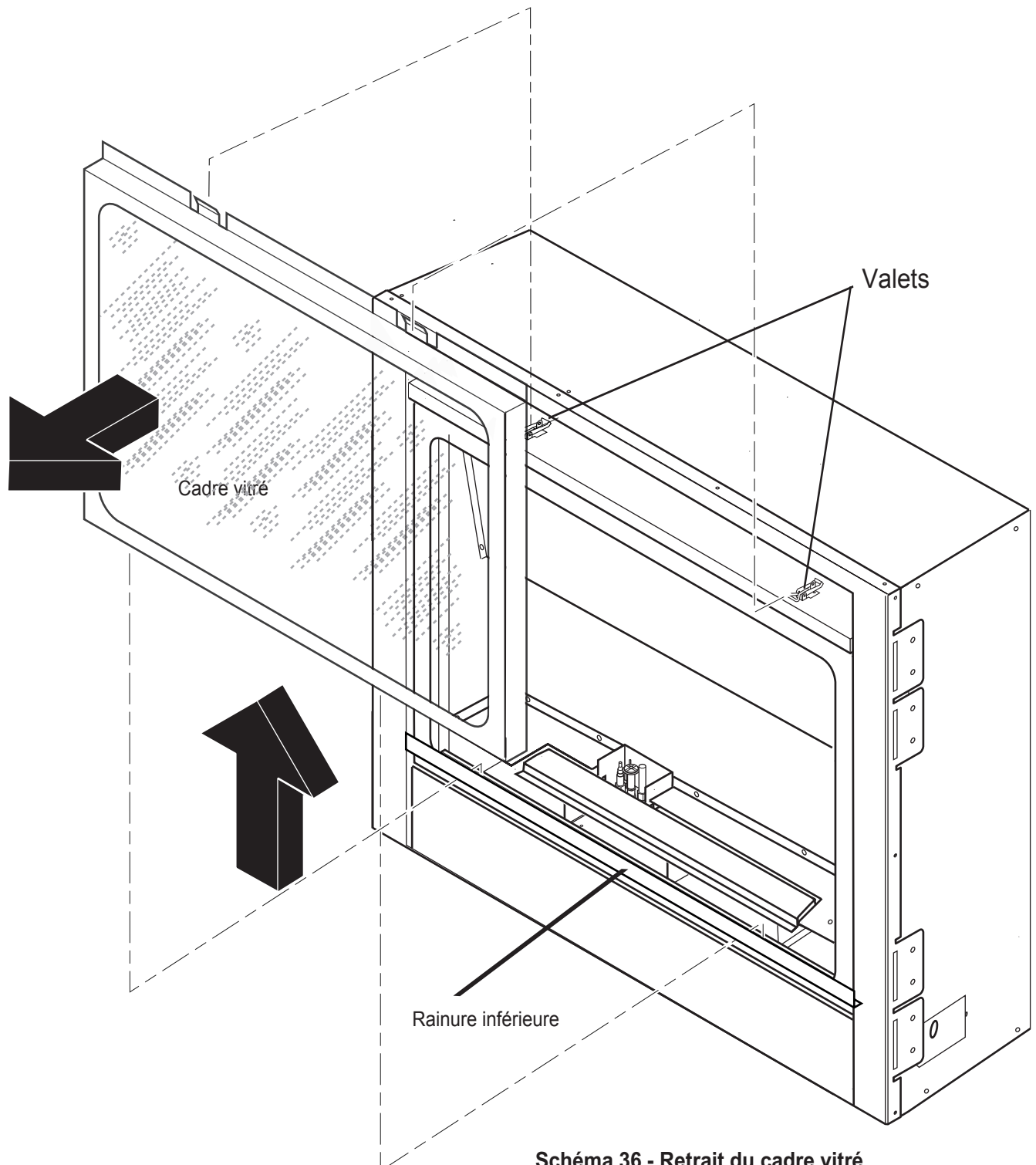
Si la flamme est bleue et se trouve au centre, il faut éteindre l'appareil et le laisser refroidir. Une fois l'appareil refroidi, il faut enlever les bûches. Si les trous en arrière sont dégagés, il faut ajouter de la laine de verre au de la fournaise. Replacer les bûches et vérifier encore la flamme. Garder le surplus de laine pour la prochaine utilisation lors d'un nettoyage. Un hop plein de laine peut causer la suie sur la vitre et les bûches.



Zone à couvrir de  
laine de roche

le brûleur

**Schéma 37 - Placement de la laine de roche sur le brûleur.**

### ATTENTION

**Ne pas utiliser le sac entier de laine de roche pour couvrir le brûleur. La flamme pourrait ne pas brûler correctement et entraîner la formation de suie.**

## Verre de placement de la médaille du brûleur



**OPTION BÛCHES**

1. Placez les bûches bonnes secondaires (N ° 1 et N ° 2) sur le support de bûche arrière du foyer selon la Schéma 38 et 39.



Schéma 38 - BÛCHE #1



Schéma 39 BÛCHE #2

2. Placez la bûche du milieu (n ° 3) sur la zone pilote, comme indiqué sur la Figure 40.

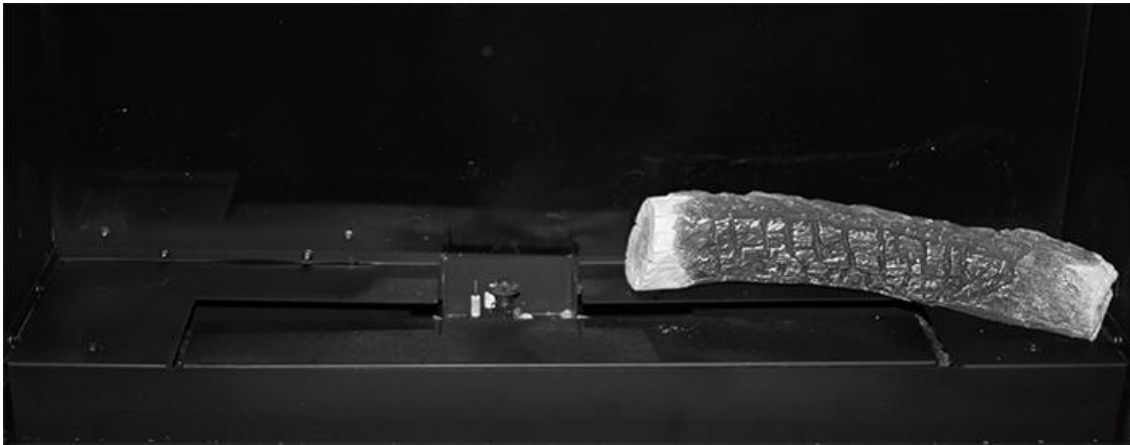

Schéma 40 - BÛCHE #3

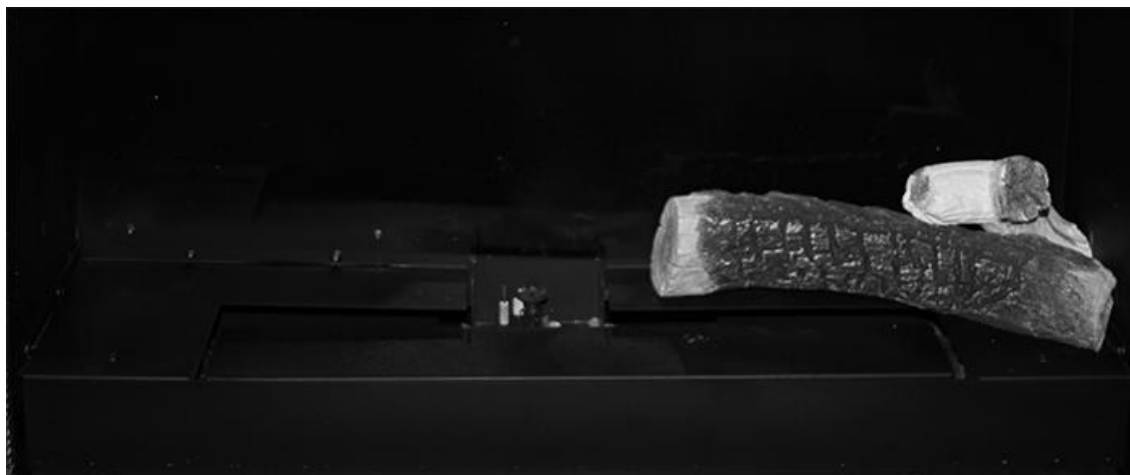
## INSTALLATION FINALE

3. Placez les bûches gauche latérales (# 4 et # 5) sur le support de bûche arrière du foyer selon les figures 41 et 42.



Schéma 41 - BÛCHE #4



Schéma 42 - BÛCHE #5

4. Couvrez le dessus du brûleur avec de petits morceaux de laine de roche, comme indiqué sur la Figure 43.



Schéma 43 - Placer la laine de roche



---

## ÉCRAN DE SÉCURITÉ REMPLACEMENT

---

**AVERTISSEMENT** : une barrière de sécurité (écran) conçu pour réduire le risque de brûlures en cas de contact avec les hot affichage en verre est fournie avec l'appareil et doit être installé pour la protection des enfants et autres personnes à risque.

*IMPORTANT* : écran de sécurité doit être en place lorsque le foyer est en fonctionnement. Si la barrière est endommagé, la barrière doit être remplacé par le fabricant barrière pour cet appareil. Un écran de sécurité, protection, ou barrière déposé pour l'entretien l'appareil, doit être remplacé avant la mise en marche de l'appareil.



**ÉTAPE 1:** Alignez les trous sur deux pattes supérieures de l'écran de sécurité avec deux montants verticaux situés sur le dessus du foyer à côté de loquets de la porte de verre.

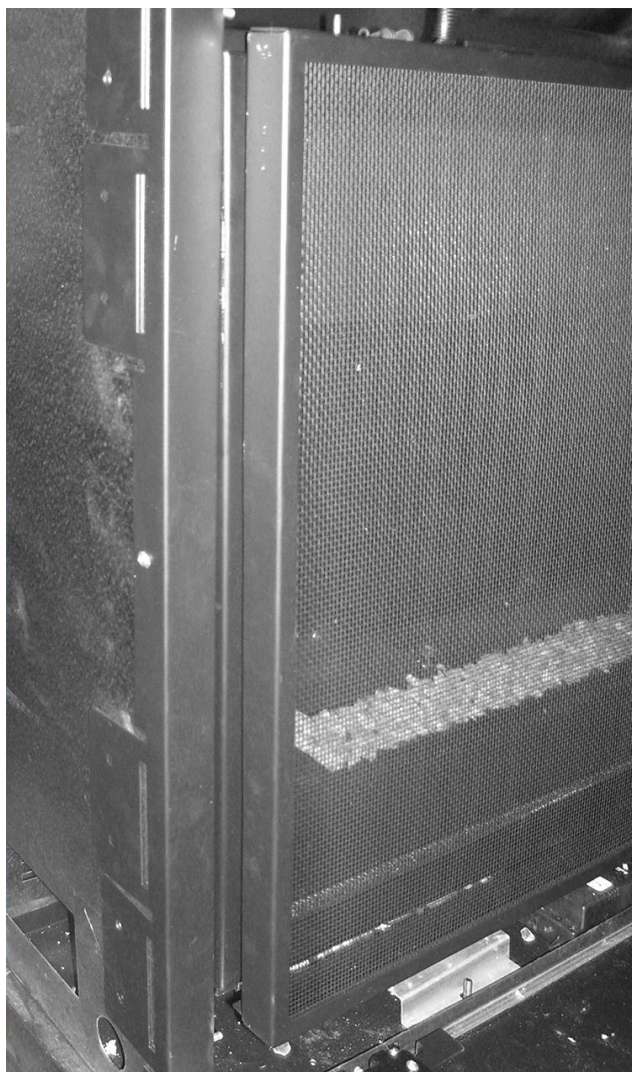

ÉTAPE 2: Laissez écran de sécurité de se reposer sur les goujons. Assurez-vous que l'écran est bien positionné sur les goujons.

## POUR VOTRE SÉCURITÉ, LIRE ATTENTIVEMENT LES DIRECTIVES AVANT L'ALLUMAGE

### AVERTISSEMENT

Quiconque ne suit pas à la lettre les instructions de la présente notice risque de déclencher un incendie ou une explosion pouvant entraîner des dommages, des blessures ou la mort

- A.** Cet appareil est muni d'une veilleuse qui devrait s'allumer grâce à une pile d'allumage intégrée. Respectez les instructions ci-dessous à la lettre
- B.** AVAND DE FAIRE FONCTIONNER, reniflez tout autour de l'appareil pour déceler une odeur de gaz. Renifler près du plancher, car certains gaz sont plus lourds que l'air et .

### QUE FAIRE SI VOUS SENTEZ UNE ODEUR DE GAZ :

- Couper l'appareil de toute alimentation en gaz.
  - Ouvrir les fenêtres.
  - Ne pas essayer d'allumer un appareil quelconque.
  - Ne pas toucher à un interrupteur électrique. Ne pas se servir d'un téléphone dans le bâtiment.
  - Appeler immédiatement le fournisseur en gaz en utilisant le téléphone d'un voisin. Suivre les instructions données par le fournisseur de gaz.
  - S'il n'est pas possible de joindre le fournisseur de gaz, appeler les pompiers.
- C.** Il faut pousser ou tourner le bouton de commande du gaz à la main seulement. Ne jamais utiliser un outil. S'il n'est pas possible de pousser ou de tourner le bouton avec la main, il ne faut pas essayer de le réparer. Appeler un technicien qualifié. L'utilisation de la force ou la tentative de le réparer peut causer un incendie ou une explosion.
- D.** Il ne faut pas utiliser cet appareil si une de ses parties a été immergée. Appeler immédiatement un technicien qualifié pour l'inspecter et remplacer toute partie du système de contrôle et tout robinet de gaz qui a été immergé.

## ALLUMAGE DE LA VEILLEUSE POUR LA PREMIÈRE FOIS

### ALLUMAGE INITIAL

Vider le conduit d'alimentation e gaz de tout air, comme suit :

- Ouvrir la soupape d'arrêt principale.
- Dévisser le point test principal.
- Maintenir les vis du tuyau d'arrivée ouvert jusqu'à l'arrivée du gaz.
- Dès que le gaz jaillit, visser immédiatement le tuyau d'arrivée.

### DANGER

Ne jamais utiliser une flamme pour vérifier une fuite de gaz.

### TEST DE FUITE

1. Suivre le conduit tout le long jusqu'à la soupape de commande de gaz. Vérifier la fuite de gaz au niveau des connections/raccords en utilisant un mélange d'eau et de savon.
2. Ensuite vérifier les fuites de gaz au niveau de la fournaise en utilisant un mélange d'eau et de savon.
3. Vérifier la fuite de gaz au niveau de la veilleuse avec un mélange d'eau et de savon.

## PREMIER ALLUMAGE DE LA VEILLEUSE

### MÉTHODE DE RECHERCHE DE FUITES APPROUVÉE

Seule les méthodes ci-dessous de recherches de fuites de gaz sont approuvées :

- Solution d'eau savonneuse
- Produit approuvé de recherche de fuite en bombe
- Détecteur électronique de gaz

**NOTA : Éliminer des joints la pâte à joint en excédent éventuelle. Une quantité excessive de pâte à joint risque de déclencher les détecteurs de gaz. Si la recherche de fuites s'effectue à l'aide d'une solution d'eau savonneuse, NE PAS en mettre sur les pièces électroniques.**

### **DANGER**

**Ne jamais utiliser une flamme vive pour tester une fuite.**

Vérifier l'absence de fuites de gaz à chacun des endroits suivants :

- Tuyau entre le joint de la canalisation d'alimentation en gaz et le robinet de gaz
- Joints de brûleurs, veilleuse
- Tous les joints sur le corps de robinets et de commandes
- Joints réalisés sur chantier / robinet d'arrêt de gaz
- Joints réalisés en usine, chaque joint et raccord

## ALLUMAGE DE LA VEILLEUSE

**ARRÊTER!** Lire les consignes de sécurité de la page précédente.

1. Couper l'alimentation électrique de l'appareil.
2. Ne pas essayer d'allumer la veilleuse à la main.

Tourner le robinet manuel de gaz pour le mettre sur la position OFF (arrêt complet).

3. Attendre 5 minutes pour éliminer tout gaz. Renifler pour sentir une éventuelle odeur de gaz à proximité du plancher.

Si une odeur de gaz est perceptible, ARRÊTER! Appliquer la paragraphe «B» des consignes de sécurité (voir la page 33).

Si aucune odeur de gaz n'est perceptible, passer à l'alinéa suivant.

4. Tourner le robinet manuel de gaz pour le mettre en position ouverte.
5. Brancher l'adaptateur 7 Vcc fourni dans une prise de courant 110 V.
6. Brancher le fil dans le connecteur d'entrée cc de l'appareil.
7. Soulever et retirer le panneau recouvrant les composants électroniques de l'appareil ( page 37).
8. Repérer le récepteur de télécommande à l'intérieur de l'appareil (voir la liste illustrée des pièces détachées, page 37). S'assurer que le curseur du récepteur est sur la position « REMOTE » (position intermédiaire)
9. Remettre le panneau en place.
10. Lire les instructions de configuration et d'emploi de la télécommande fournies avec le livret de celle-ci « Instructions d'emploi et d'installation du système PROFLAME G-FIRE SYSTEM » et les appliquer.
11. Si l'appareil ne fonctionne pas, appliquer les instructions « Pour couper le gaz de l'appareil » et téléphoner à votre technicien d'entretien ou votre fournisseur de gaz.

## ALLUMAGE DU BRÛLEUR

### Pour couper le gaz de l'appareil

1. Couper l'alimentation électrique de l'appareil si une intervention doit être effectuée.
2. Débrancher l'adaptateur 7 V de la prise de courant.
3. Si nécessaire, retirer le panneau de l'appareil pour accéder au robinet manuel d'arrêt sur la canalisation de gaz.
4. Mettre le robinet manuel d'arrêt du gaz sur la position « fermée ».  
Ce schéma indique les pièces remplaçables de votre foyer.
5. Le cas échéant, remettre le panneau en place.

## AVERTISSEMENT

Couper l'alimentation en gaz avant de commencer la maintenance du foyer. Il est recommandé de faire inspecter le foyer par un technicien qualifié au début de chaque saison de chauffage.

## FOURNAISE, VEILLEUSE ET COMPARTIMENT DE CONTRÔLE

Garder propres les compartiments de contrôle, les bûches et les alentours de la fournaise en les aspirant ou les brossant au moins deux fois par an. S'assurer que l'arrivée d'air de la veilleuse et de la fournaise sont en permanence dégagées de toute obstruction.

### LA FLAMME DE LA VEILLEUSE

Les flammes de la veilleuse doivent être contrôlées/vérifiées immédiatement après l'installation du chauffage et aussi périodiquement pendant le fonctionnement normal. La flamme de la veilleuse doit toujours être présente pendant que la cheminée est en marche. Voir figure 44.

La flamme de la veilleuse est composée de trois (3) flammes distinctes : 1 flamme thermo, 1 flamme thermo couplage et une autre qui atteint la fournaise principale.

### LA FOURNAISE

Inspecter les alentours de l'injecteur. Enlever tout maillon ou corps étrangers avec une brosse ou un aspirateur.



Schéma 44



Schéma 45 - L'aspect de la flamme du brûleur

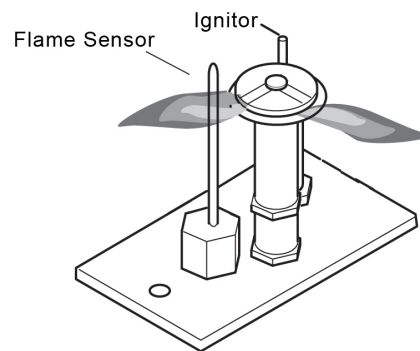

Schéma 46 - Ajustement du déclencheur d'air

### LA FLAMME DE LA FOURNAISE

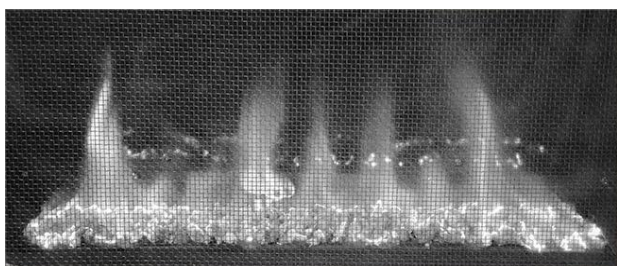
Les flammes de la fournaise doivent être contrôlées aussitôt que le chauffage est installé et être vérifiées périodiquement pendant toute la durée du fonctionnement normal. Pendant le fonctionnement normal à plein débit et après un fonctionnement de 15 à 30 minutes, la flamme jaune est légèrement plus haute que la bûche du fond.

Voir schéma 45. Si la flamme est bleue et se situe au centre, éteindre l'appareil et le laisser refroidir. Après le refroidissement de l'appareil, retirer les bûches et vérifier si les trous à l'arrière de la fournaise ne sont pas recouverts par de la laine de verre au centre de la fournaise. Si les trous arrière sont dégagés, ajouter de la laine de verre au centre de la fournaise. Replacer les bûches.

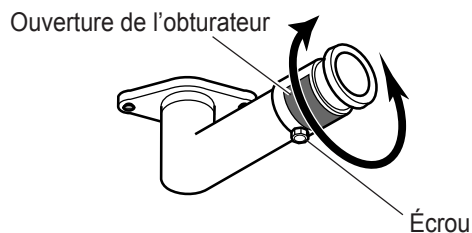
**NOTE:** Le type d'installation, la configuration du système de ventilation et les effets du vent peuvent modifier l'aspect de la flamme.

### MONTAGE DE LA SOUPAPE D'AIR/COUPE AIR

La soupape d'air est assemblée en usine : 3/16 " pour le gaz naturel et complètement ouverte pour le gaz propane. Changer cette configuration si nécessaire en desserrant le bouchon et en ouvrant plus grand ou en refermant la soupape d'air. Voir schéma 46.

## SYSTÈME D'ÉVACUATION

Le foyer et le système de ventilation doivent être inspectés par un technicien agréé avant la première utilisation et au moins une fois par an. Inspecter la capsule externe de la ventilation sur une base régulière pour s'assurer qu'aucun débris ne bloque le passage de l'air. Inspecter tout le système de ventilation pour s'assurer de son bon fonctionnement.

Si le circuit de mise à l'air libre est démonté pour n'importe quelle raison, il doit être rassemble et fixé avant que l'appareil puisse être employé. Un nettoyage plus fréquent peut être dû exigé à la fibre excessive de la pose de tapis, du matériel de literie, etc. Il est impératif que des compartiments de commande, les brûleurs et le passage de circulation d'air de l'appareil soient maintenus propre.

## LA PORTE VITRÉE

Nettoyez miteusement la face intérieure de la porte vitrée après 10hres d'utilisation de la cheminée. Nettoyer la porte vitrée de temps à autre si nécessaire.

Pendant le nettoyage, il faut se rappeler :

- De ne pas enlever la vitre lorsqu'elle est chaude. Laisser la refroidir avant de l'enlever.
- De ne jamais utiliser de matériaux abrasifs.
- De tenir les enfants et les animaux à une distance de sécurité.
- De ne jamais faire fonctionner le foyer si la porte vitrée N'est pas bien fermée.
- De ne pas faire fonctionner la cheminée si la vitre est brisée.
- De remplacer toute vitre fissurée, brisée ou cassée. Le matériel nécessaire pour remplacer la porte vitrée DOIT être fourni par le fabricant du foyer. Aucun matériel de substitut ne doit être utilisé.
- Manipuler la porte vitrée avec précaution afin d'éviter rayures ou éraflures contre les objets durs.

Pour le nettoyage de la porte vitrée, suivre les procédures de "RETRAIT DE LA VITRE" qui se trouvent dans la section "L'INSTALLATION FINALE". La pellicule déposée sur la partie interne de la vitre devrait être nettoyée en utilisant un produit nettoyant non toxique – non corrosif – non abrasif. Appliquer une quantité suffisante sur la vitre et essuyer avec un chiffon doux. Remettre la porte vitrée en place.

## LES BÛCHES

Laisser les bûches en place dans le foyer pendant le nettoyage. Aspirer la surface des bûches en utilisant une brosse au bout de l'aspirateur. Si les bûches doivent être enlevées pendant le nettoyage, il faudra les tenir avec précaution par les 2 bouts. Il est recommandé de porter des gants pour éviter toute irritation de la peau provenant des fibres de céramiques. En cas d'irritation de la peau, laver à grande eau et au savon. Utiliser une brosse au bout de l'aspirateur pour aspirer les bûches ou bien brosser les avec une brosse souple (ex. un pinceau pour peinture sec et propre). Pour replacer les bûches dans le foyer, suivre les directives de "INSTALLATION FINALE".

**NOTE: Ne pas utiliser de produit nettoyant pour nettoyer les bûches.**

## LA LAINE DE VERRE

Remplacer ou ajouter des morceaux de laine de verre comme indiqué dans les instructions d'installation de la section.

# LISTE ILLUSTRÉE DES PIÈCES DISPONIBLES

## Éléments de l'assemblage d'évacuation rigide

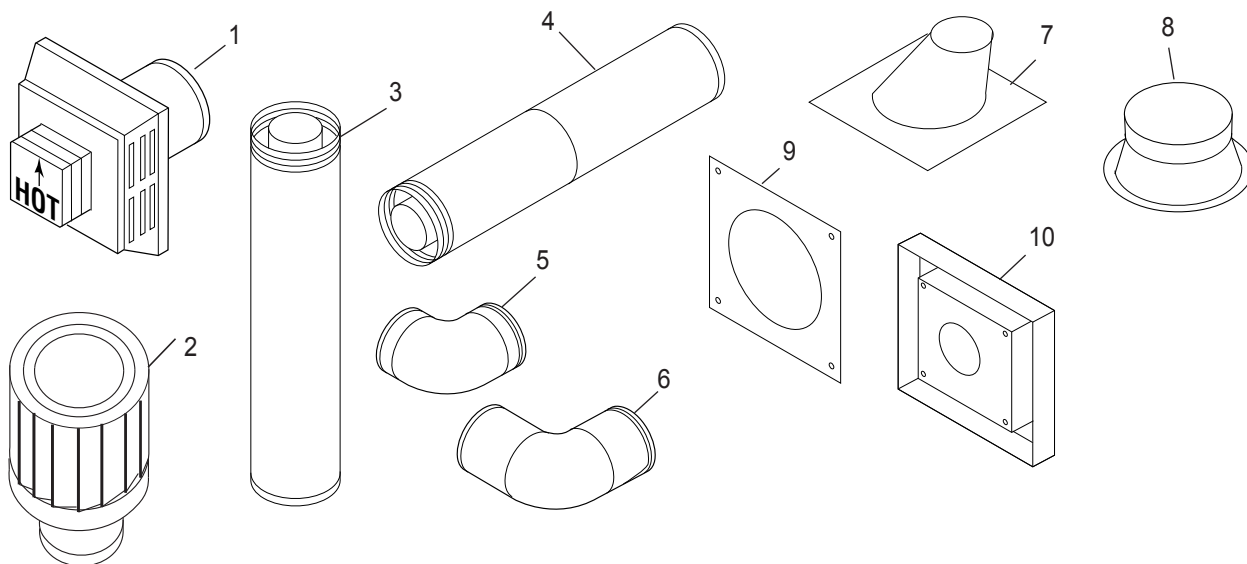

L'article	Qté	Description	Simpson Duravent Direct Vent Pro or Woodbridge Part #
—	1	30° coude démarreur pour vertical à partir de la boîte à feu	46DVA-E30
—	1	60° coudes démarreur pour horizontal à partir de la boîte à feu	46DVA-E60
1	1	Bouchon de terminaison horizontale pour les grands vents (Simpson)	46DVA-HC
2	1	Finition verticale pour les grands vents	46DVA-VCH
3	6	Conduit de 6"	46DVA-06
3	6	Conduit de 9"	46DVA-09
3	6	Conduit de 12"	46DVA-12
3	6	Conduit de 24"	46DVA-24
3	6	Conduit de 36"	46DVA-36
3	6	Conduit de 48"	46DVA-48
4	6	Tuyau ajustable de 11" à 14 5/8"	0911
4	6	Tuyau ajustable de 17" à 24"	0917
5	6	Coudes de 45°	46DVA-E45
6	6	Coudes de 90°	46DVA-E90
7	6	Solin à pente du toit 0/12 à 6/12	46DVA-F6
8	6	Coude	46DVA-SC
9	6	Coupe-feu	46DVA-FS
10	1	Recouvrement extérieur en vinyle	46DVA-VSS

NOTE: Ce modèle est également approuvé pour une utilisation avec les systèmes Métal Fab et Selkirk évacuation directe.



**Éléments de la boîte à feu**

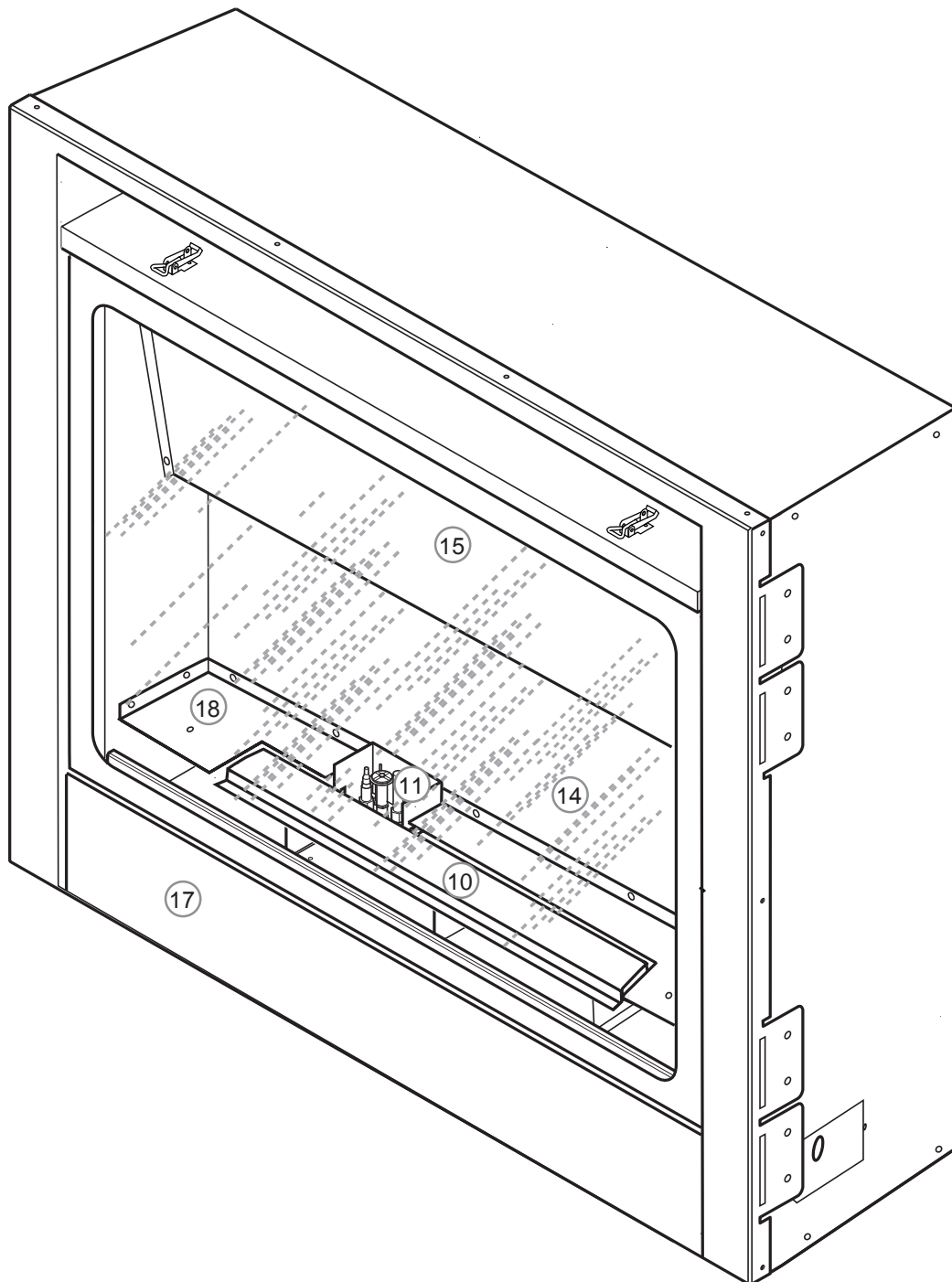

# LISTE ILLUSTRÉE DES PIÈCES DISPONIBLES

compartiment de contrôle

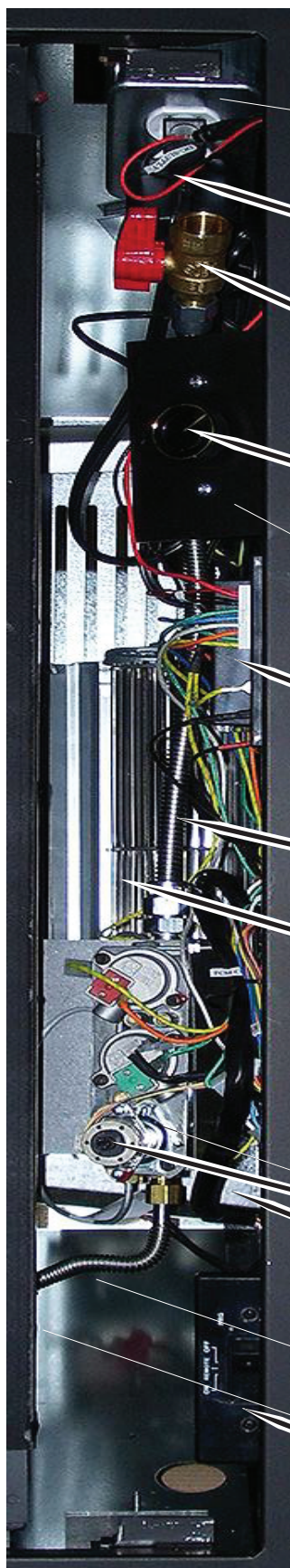

- 3
- 12
- 4
- 7
- 2
- 6
- 4
- 7
- 5
- 8
- 1



## Schéma de câblage

### ProFlame System Configuration (880 ON/OFF Wiring Diagram)

0.584.911  
DFC Wire Harness Assembly

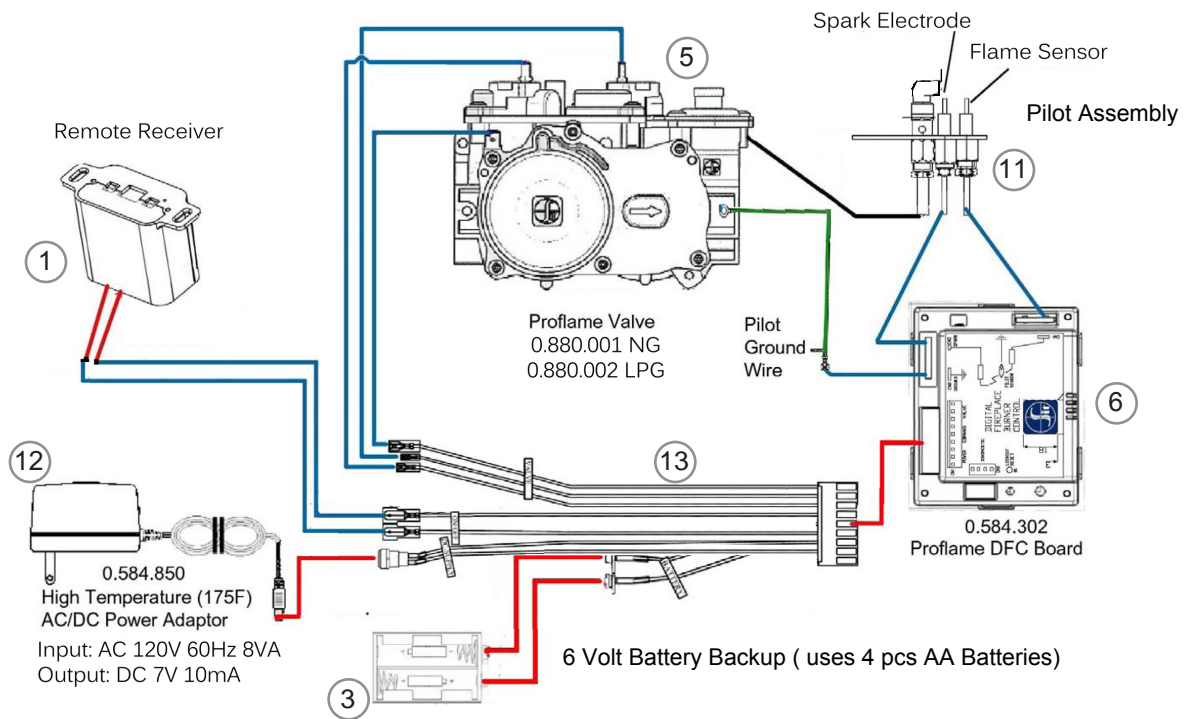

## LISTE ILLUSTRÉE DES PIÈCES DISPONIBLES

Cette liste contient les pièces remplaçables utilisés dans vos pièces de rechange firebox.  
 All devrait être commandée auprès de votre installateur ou de Woodbridge Fireplace Inc.  
 au 1-905-799-5953  
 ou en ligne au [www.woodbridgefp.com](http://www.woodbridgefp.com)

No.	D-79		DESCRIPTION	QTY
	BDV (HDV) 1400NE	BDV (HDV) 1400PE		
1	PCB-R	PCB-R	RÉCEPTEUR	1
2	PCB	PCB	TÉLÉCOMMANDE	1
3	H100139	H100139	PACK DE BATTERIE DE SAUVEGARDE	1
4	C100010	C100010	18" CONNECTEUR FLEXIBLE	1
5	R100026	R100027	VALVE DE CONTRÔLE DU GAZ	1
6	H100142	H100142	CONTRÔLE DFC	1
7	A100014	A100014	THERMOSTAT VENTILATEUR	1
8	F200022	F200022	SUPPORT DE VALVE	1
9	F200026	F20026	VANNE D'ARRÊT	1
10	W100013	W100013	BRÛLEUR	1
11	C200003	C200004	ENSEMBLE DE VEILLEUSE	1
12	H100140	H100140	7V 10mA DC ADAPTEUR	1
13	H200011	H200011	GTMFS WIRE CABLAGE	1
14	S100256	S100256	ENAMELLED ARRIÈRE	1
15	S100253	S100253	CONDUIT BAFFLE	1
16	S100247	S100247	FACE EXTERNE	1
17	S100252	S100252	ASSEMBLEE PERSIENNE INFÉRIEURE	1
18	S100250	S100250	SUPPORT	1
--	M100507	M100507	BUCHES	1

**AVERTISSEMENT : Éteindre l'appareil et le laisser refroidir avant toute intervention. Seul un technicien qualifié doit installer, entretenir ou réparer cet appareil.**

Nota : La liste des points de recherche de panne est ordonnée dans l'ordre de fonctionnement.

Problème remarqué	CAUSE POTENTIELLE	SOLUTION
L'appareil fume ou s'encrasse excessivement(Nota : Il est naturel et inévitable que des appareils produisent du carbone (suie) en quantité modérée là où les flammes sont en contact avec le produit de remplissage.	<ol style="list-style-type: none"> <li>1. Combustible de mauvaise qualité</li> <li>2. Contact excessif ou blocage des flammes</li> <li>3. Mauvais mélange air/gaz</li> </ol>	<ol style="list-style-type: none"> <li>1. Communiquer avec le fournisseur local de gaz</li> <li>2. Séparez les cailloux ou les bûches pour laisser davantage d'espace aux flammes</li> <li>3. Retirer tous les objets étrangers de l'espace dans lequel les flammes brûlent et (ou) vérifier la dimension de l'orifice</li> </ol>
Le brûleur est trop bruyant(Nota : Il est normal et inévitable que les mouvements et la combustion du gaz produisent un bruit faible.)	<ol style="list-style-type: none"> <li>1. Le mélange air/gaz traverse des surfaces irrégulières</li> <li>2. Pression du gaz excessive (appareils à gaz naturel)</li> </ol>	<ol style="list-style-type: none"> <li>1. Élargir les coudes trop serrés ou les vrillages éventuels de la canalisation d'arrivée de gaz.</li> <li>2. Contrôler la pression du détendeur, et la régler si nécessaire.</li> </ol>
La flamme du brûleur est trop petite ou trop grande	<ol style="list-style-type: none"> <li>1. Alimentation ou pression du gaz incorrecte</li> <li>2. Orifice du brûleur ou orifices de la rampe du brûleur bouchés</li> <li>3. Dimension incorrecte de l'orifice du brûleur</li> </ol>	<ol style="list-style-type: none"> <li>1. Vérifier la pression d'arrivée du gaz</li> <li>2. Éliminer toute bavure, peinture ou autre obstruction éventuelle de l'orifice du brûleur et des orifices de combustion</li> <li>3. Vérifier la dimension de l'orifice du brûleur (voir la page 6)</li> </ol>
L'appareil produit des odeurs indésirables	<ol style="list-style-type: none"> <li>1. Fuite de gaz. Voir les avertissements ci-dessus.</li> </ol>	<ol style="list-style-type: none"> <li>1. Localiser et corriger toutes les fuites (voir Vérification du raccordement de gaz, page 5)</li> </ol>

**IMPORTANT :** Le fonctionnement de l'appareil dans un air contenant des impuretés est susceptible de causer des odeurs. Les produits de nettoyage, la peinture, les produits décapant, la fumée de tabac, les colles, la moquette ou les textiles neufs, etc., créent des vapeurs. Ces vapeurs peuvent se mélanger à l'air de combustion et ainsi donner lieu à des odeurs. Ces odeurs disparaissent avec le temps.

# GARANTIE À VIE LIMITÉE

## GARANTIE À VIE

Les pièces (éléments) suivants sont garanties à vie pour le propriétaire original, sous réserve de la preuve d'achat : la chambre de combustion, l'échangeur de chauffage, la grille et les brûleurs en acier inoxydables.

## GARANTIE DE 5 ANS

Les pièces suivantes ont une garantie de 5 ans pour le propriétaire original sous réserve de la preuve d'achat : les bûches ne fibres de céramique.

## GARANTIE DE BASE

Woodbridge Fireplace Inc. garantit les pièces et les matériaux de votre appareil à gaz de tous les défauts de fabrication et de conception pour une période de 2 ans à compter de la date d'installation. Après l'installation si une des pièces de l'appareil fabriqué par Woodbridge Fireplace Inc. présentait une défectuosité matérielle ou de fabrication, la compagnie Woodbridge Fireplace se chargera des réparations ou des remplacements optionnels de ces pièces sans coûts supplémentaires pour le propriétaire original. La compagnie Woodbridge Fireplace prendra également en charge les coûts raisonnables de main d'œuvre lors de la réparation ou du remplacement de ces pièces pour une période de 2 ans à compter de la date d'installation. Tout produit présenté pour réparation pendant la validité de la garantie doit être accompagné de la preuve d'achat.

Cette garantie à vie limitée sera annulée si l'appareil n'est pas installé par un installateur/technicien qualifié en respectant les instructions d'installation. La garantie à vie limitée est maintenue selon les instructions de fonctionnement fournies avec l'appareil. Cette annulation ne s'applique pas : (1) à l'assemblage, fournaise endommagée par accident – (2) aux coûts relatifs au retrait, à la réinstallation ou au transport des pièces défectueuses de l'appareil – (3) aux dommages accidentels et consécutifs. Toute la maintenance doit être faite par un représentant autorisé de maintenance.

Cette garantie remplace toutes les autres qu'elles soient formelles ou sous-entendues, en incluant la garantie de vente (commercialisation) de performance objective et de toutes autres obligations ou responsabilités. La compagnie Woodbridge Fireplace n'assume aucune autre forme de responsabilité en rapport avec la vente ou l'utilisation de l'appareil. Il n'est pas permis de limiter la durée de vie d'une garantie insinuée ou d'exclure des dommages indirects, les limitations exclusives ne s'appliquent pas à vous. Vous pourriez également bénéficier d'autres droits non couverts par cette garantie à vie limitée.

La compagnie Woodbridge Fireplace se réserve le droit d'enquêter toutes les réclamations contre la garantie à vie et de décider de la méthode de règlement.

Pour plus d'informations à propos de cette garantie, contacter :

**Woodbridge Fireplace Inc.**  
**1305 Meyerside Dr., Mississauga**  
**Ontario, Canada L5T 1C9**  
**Tel.: 1-905-564-3001**  
[www.woodbridgedealer.com](http://www.woodbridgedealer.com)